

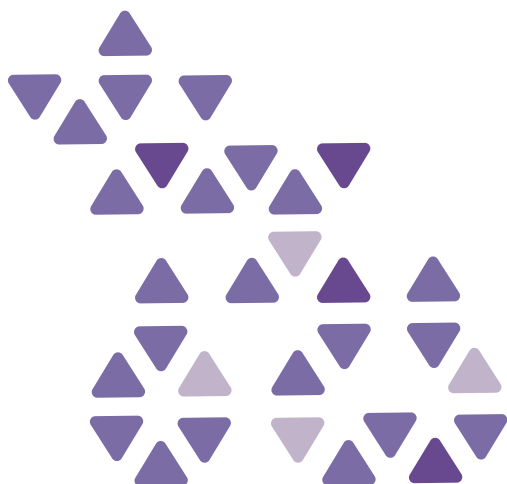

AF150

ALL-IN SKIM

SCHNELLSTARTANLEITUNG
DE



LIEFERUMFANG:

1. Reaktionskammer
2. Schaumsammelbecher
3. Aktivkohlekammer
4. Schwamm für Aktivkohlekammer
5. CO₂-Filter – 2x
6. Halterungen für CO₂-Filter – 2x
7. Schwämme für CO₂-Filter – 4x
8. Kammer für biologisches Filtermaterial
9. Abschäumerbasis mit Pumpenhalterung und Silikonfüßen
10. Reefflow 2300 Pumpe
11. Controller
12. Netzteil
13. Schwimmerventil
14. Venturi
15. Silikon-O-Ring
16. Silikonschlauch – 4x
17. Silikonschlauch mit Schraube – 1x
18. Schrauben – 9x
19. Aktivkohle 400 ml
20. Air Scrubber Medium 800 ml
21. Life Bio Fil 400 ml

Aquaforest Eiweißabschäumer sind ausschließlich für den Einsatz in offenen Filtersystemen, den sogenannten Technikbecken (Sumps), vorgesehen. Bitte beachten Sie die technischen Daten bezüglich des empfohlenen Wasserstands im Becken (Abb. 1). Für einen stabilen und effizienten Betrieb des Abschäumers muss in der Kammer, in der sich das Gerät befindet, ein konstanter Wasserstand gewährleistet sein.



Abb. 1. Minimaler, maximaler und optimaler Wasserstand im Technikbecken



	Model	All in Skim 150	
Abmessungen	Gesamthöhe mit Anschlüssen	555 mm	21,85"
	Grundfläche	186 x 182 mm	7,32 x 7,17"
	Durchmesser der Reaktionskammer	150 mm	5,91"
	Höhe der Reaktionskammer	300 mm	11,81"
	Höhe des Schaumsammelbehälters	140 mm	5,51"
	Höhe der CO ₂ -Filterkammer	195 mm	7,68"
	Höhe der Luftfilterkammer	30 mm	1,18"
	Höhe der Kammer für biologisches	50 mm	1,97"
Pumpe	Name Luftzufuhr Leistungsaufnahme	Reeflow 2300 bis zu 620 l/h bis zu 28 W	
Volumina	Volumen der Reaktionskammer	4,88 L	1,29 Gal
	Volumen des Halses im Sammelbehälter	0,38 L	0,1 Gal
	Volumen des Schaumsammelbehälters	1,49 L	0,39 Gal
	Volumen der CO ₂ -Filterkammer	0,45 L	0,12 Gal
	Volumen beider CO ₂ -Filterkammern	0,90 L	0,24 Gal
	Volumen der Luftfilterkammer	0,48 L	0,13 Gal
	Volumen der Kammer für biologisches Filtermaterial	0,45 L	0,12 Gal
Aquarienkapazität	Stark besetzt	bis zu 350 L	93 Gal
	Mittel besetzt	bis zu 500 L	132 Gal
	Leicht besetzt	bis zu 750 L	198 Gal
Wasserstand	Empfohlener Mindestwert	160 mm	6,30"
	Empfohlener Höchstwert	200 mm	7,87"
	Optimaler Bereich / Sweet Spot	185 mm	7,28"

Tab. 1. Spezifikation des Schaumentferners

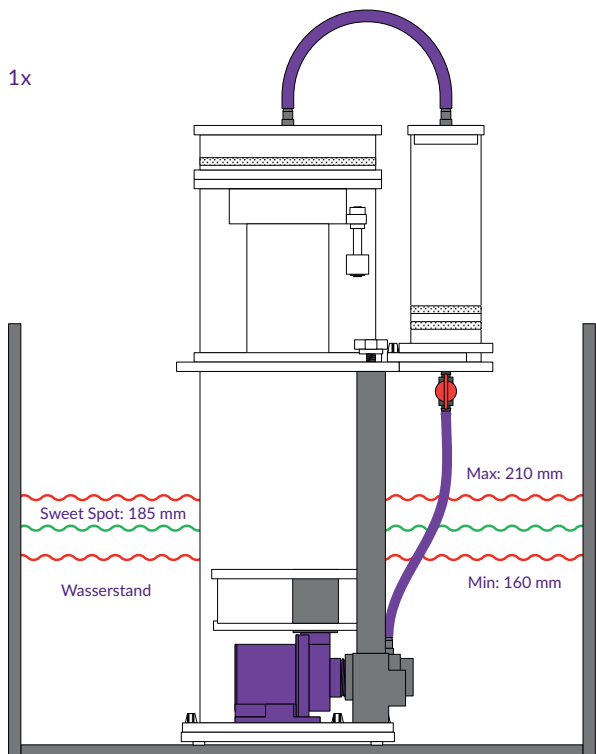
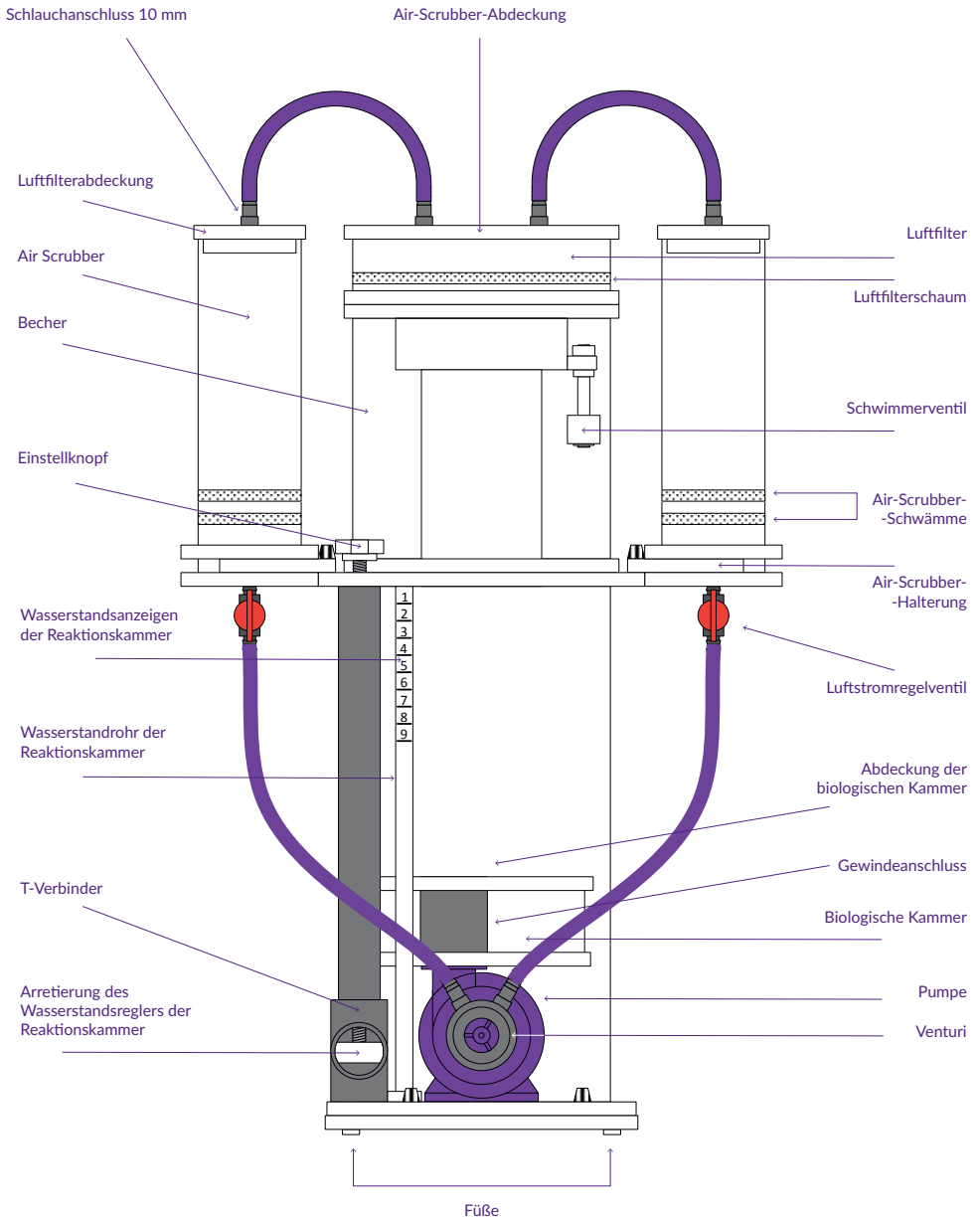
**WASSERSTAND IM
TECHNIKBECKEN**

Pumpenleistung	Leistungsaufnahme**	Luftzufuhr	Wasserstand		
			Optimal	Minimum	Maximum
[%]	[W]	[l/h]	[cm/in]	[cm/in]	[cm/in]
10	3.8	-	-	-	-
20	6.1	-	-	-	-
30	8.4	150	12* / 4.72*	11* / 4.33*	13* / 5.12*
40	10.6	210	16 / 6.30	13* / 5.12*	19 / 7.48
50	12.9	300	19 / 7.48	14* / 5.51*	24* / 9.45*
60	15.2	390	18.5 / 7.28	14* / 5.51*	23* / 9.06*
70	17.5	470	18.5 / 7.28	14* / 5.51*	22* / 8.66*
80	19.9	540	18.5 / 7.28	15* / 5.91	21* / 8.27*
90	22.4	600	18.5 / 7.28	16 / 6.30	20 / 7.87
100	24.7	650	18.5 / 7.28	17 / 6.30	19 / 7.48

Tab. 2. Empfohlene Wasserstände in der Reaktionskammer

* Werte mit Sternchen sind ungefähre Messungen.

Hinweis: Die maximalen und minimalen Wasserstände im Technikbecken können von den von Aquaforest empfohlenen Werten abweichen. Der Abschäumer kann jedoch auch bei anderen Wasserständen betrieben werden, sofern Parameter wie Pumpenleistung und Salinität eingehalten werden. Aquaforest garantiert keinen ordnungsgemäßen Betrieb bei Wasserständen unter 16 cm oder über 21 cm.

Messbedingungen: Die Messungen wurden bei einer Wassersalinität von 35 ppt, einer Steckdosenspannung von 230 V und vollständig geöffneten Luftenlassventilen durchgeführt. Die Leistungsaufnahme kann bei abweichender Netzspannung variieren. Die eingezogene Luftmenge sowie die maximalen und minimalen Wasserstände hängen von der Wassersalinität und der Einstellung der Luftenlassventile ab. Daher können von Nutzern durchgeführte Messungen von den oben aufgeführten Werten abweichen.

	Pumpenleistung	Anzeigen auf der Röhre
Aquarium	[%]	level
Stark besetzt	65 - 80	6 - 8
Mittel besetzt	50 - 70	4 - 6
Leicht besetzt	40 - 60	2 - 5

Tab. 3. Empfohlene Pumpenleistung und Wasserstand in der Reaktionskammer in Abhängigkeit von der Besatzdichte des Aquariums

MONTAGE DES EIWEIßABSCHÄUMERS

1. Sorgen Sie für genügend Arbeitsfläche.
2. Nehmen Sie die Reaktionskammer aus der Verpackung.
3. Schrauben Sie die Schrauben ab, die die Reaktionskammer an der Abschäumerbasis befestigen.
4. Nehmen Sie die Pumpe aus ihrer Verpackung.
5. Setzen Sie die Pumpe in die Halterung auf der Abschäumerbasis ein.
6. Führen Sie das Netzkabel der Pumpe durch die dafür vorgesehene Kerbe.
7. Setzen Sie die Basis der Kammer für biologisches Filtermaterial auf den oberen Ausgang der Pumpe.
8. Schrauben Sie einen 32-mm-Nippel auf den oberen Ausgang der Pumpe.
9. Füllen Sie Life Bio Fil-Medium in die Kammer.
10. Setzen Sie die Abdeckung auf die Kammer für biologisches Filtermaterial und den Nippel.
11. Wenn Sie die Kammer für biologisches Filtermaterial nicht verwenden möchten, schrauben Sie einfach den 32-mm-Nippel direkt auf den oberen Ausgang der Pumpe.
12. Setzen Sie die Reaktionskammer auf die Abschäumerbasis mit der Pumpe und ziehen Sie alle Schrauben fest.
13. Entfernen Sie den Venturi-Anschluss und die beiden längeren Silikonschläuche und verbinden Sie diese mit den entsprechenden Anschlüssen.
14. Legen Sie den weißen Silikon-O-Ring auf die Venturi-Seite, die an der Pumpe befestigt wird.
15. Drücken Sie den Venturi auf den Pumpenanschluss, sodass der O-Ring die Verbindung dicht verschließt.
16. Befestigen Sie die beiden CO₂-Filterhalterungen an der Flanschseite der Reaktionskammer mit vier Schrauben in der gewünschten Position.
17. Setzen Sie den Abschäumer in das Technikbecken ein oder führen Sie die Montage auf einer Arbeitsfläche fort. Hinweis: Das Bewegen eines vollständig montierten Abschäumers in das Technikbecken kann dazu führen, dass die Inhalte der Filter und Kammern verschüttet werden.
18. Legen Sie jeweils einen Schwamm auf den Boden jedes CO₂-Filters und füllen Sie dann langsam das CO₂-absorbierende Medium ein. Achten Sie darauf, dass kein Staub in die biologische.

19. Verbinden Sie die beiden kürzeren Silikonschläuche mit den Anschlüssen auf den Deckeln der CO₂-Filter.
20. Setzen Sie die Deckel mit den Schläuchen auf die Filter.
21. Setzen Sie die CO₂-Filter mit dem Medium in die Halterungen auf der Flanschseite der Reaktionskammer ein.
22. Verbinden Sie den Silikonschlauch vom Venturi-Anschluss mit den Ventilen am Boden der CO₂-Filter.
23. Setzen Sie den Schaumsammelbecher auf die Flanschseite der Reaktionskammer.
24. Installieren Sie das Schwimmerventil am Boden der Abdeckung des Schaumsammelbehälters und an der Basis der Aktivkohlekammer.
25. Führen Sie das Signalkabel des Schwimmerventils durch die dafür vorgesehene Kerbe in der Abdeckung.
26. Setzen Sie die Abdeckung auf den Schaumsammelbecher.
27. Setzen Sie den Schwamm mit großem Durchmesser in die Aktivkohlekammer ein.
28. Füllen Sie Aktivkohle (Carbon) in die Kammer.
29. Setzen Sie die Abdeckung auf die Aktivkohlekammer.
30. Verbinden Sie die Schläuche von den CO₂-Filterabdeckungen mit den Anschlüssen auf der Abdeckung der Aktivkohlekammer.
31. Schließen Sie das Pumpenkabel und das Signalkabel des Schwimmerventils an den Controller an.
32. Stecken Sie das Pumpenkabel in die dafür vorgesehene Buchse am Controller.
33. Verbinden Sie das Netzteil mit der Steckdose und starten Sie die Pumpe.
34. Stellen Sie mit den Einstellventilen am Boden der CO₂-Filter den Luftstrom so ein, dass die Geräuschentwicklung für Sie akzeptabel ist.
35. Passen Sie die Pumpenleistung und den Wasserstand in der Reaktionskammer an.

WARNUNG:

- Betreiben Sie die Pumpe niemals ohne Wasser.
- Halten Sie Controller und Netzteil über dem Wasserstand des Technikbeckens und schützen Sie sie vor Spritzwasser.

GARANTIE:

Dieses Produkt wird mit einer 2-jährigen Garantie auf Herstellungsfehler geliefert.

DIE GARANTIE DECKT NICHT AB:

- Ausfälle aufgrund unsachgemäßer Verwendung.
- Ausfälle aufgrund falscher Installation.
- Ausfälle durch Fremdkörper, die in den Abschäumer gelangen.
- Ausfälle durch übermäßige Ozonbelastung.
- Beschädigungen durch Herunterfallen, Zerschlagen oder Zerquetschen.



AF150

ALL-IN SKIM

QUICKSTART GUIDE

EN

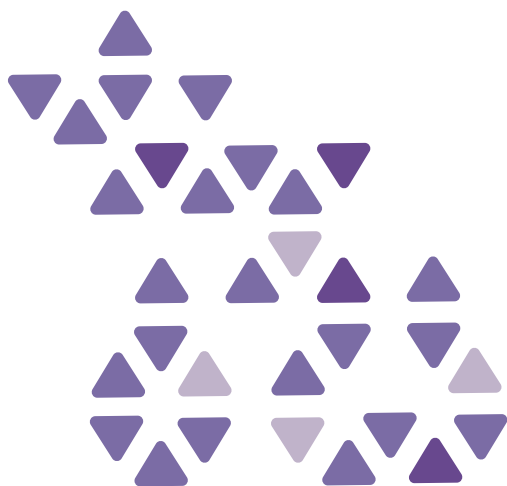

PACKAGE CONTENTS:

1. Reaction chamber
2. Foam cup
3. Activated carbon chamber
4. Sponge for carbon chamber
5. CO2 filter – 2x
6. Mounts for CO2 filters – 2x
7. Sponges for CO2 filter – 4x
8. Biological media chamber
9. Skimmer base with pump mount and silicone feet
10. Reefflow 2300 pump
11. Controller
12. Power supply
13. Float valve
14. Venturi
15. Silicone O-ring
16. Silicone tubing – 4x
17. Silicone tubing with screw – 1x
18. Screws – 9x
19. Carbon 400 ml
20. Air Scrubber media 800 ml
21. Life Bio Fil 400 ml

Aquaforest protein skimmers are intended for use only in open filtration systems, so-called sumps. Please refer to the technical data regarding the recommended water level in the tank (Fig. 1). For stable and efficient skimmer operation, a constant water level must be maintained in the chamber where the device is located.

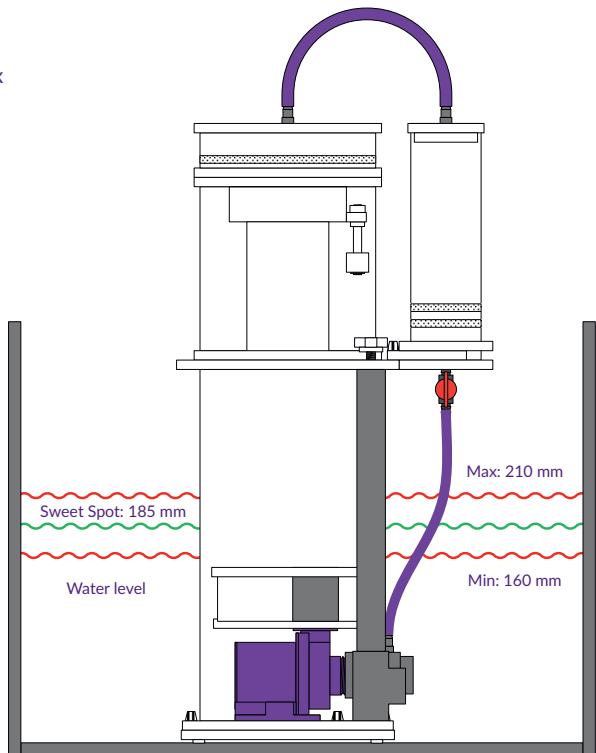
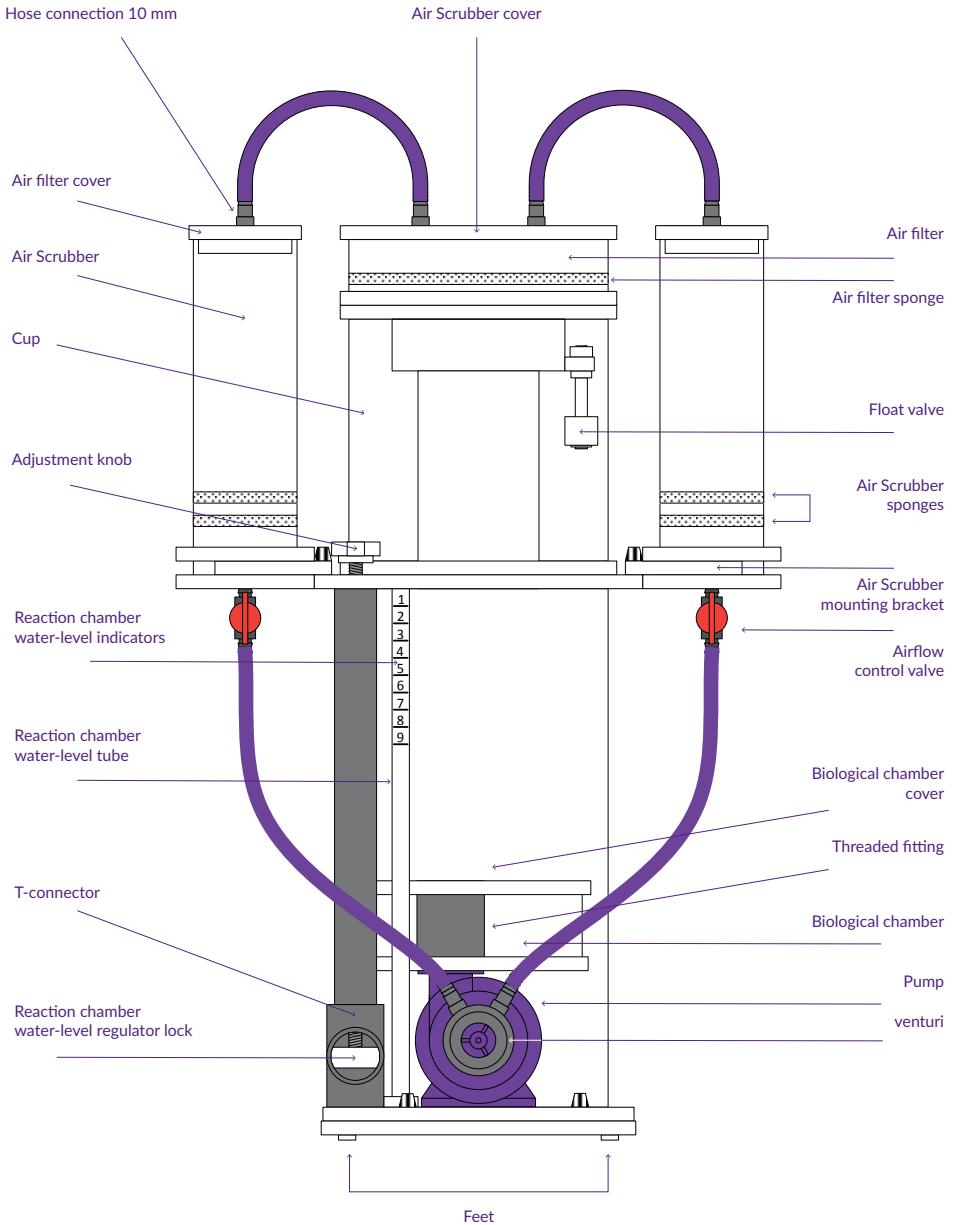

Fig. 1. Minimum, maximum, and optimal water levels in the sump

AF150 ALL-IN SKIM QUICKSTART GUIDE



	Model	All in Skim 150	
Dimensions	Total height with connections	555 mm	21,85 "
	Base dimensions	186 x 182 mm	7,32 x 7,17 "
	Reaction chamber diameter	150 mm	5,91 "
	Reaction chamber height	300 mm	11,81 "
	Foam cup height	140 mm	5,51 "
	CO2 filter chamber height	195 mm	7,68 "
	Air filter chamber height	30 mm	1,18"
	Biological media chamber height	50 mm	1,97 "
Pump	Name	Reeflow 2300	
	Airflow	up to 620 l/h	
	Power consumption	up to 28 W	
Volumes	Reaction chamber volume	4,88 L	1,29 Gal
	Neck volume of cup	0,38 L	0,1 Gal
	Foam cup volume	1,49 L	0,39 Gal
	CO2 scrubber volume	0,45 L	0,12 Gal
	Two CO2 scrubbers volume	0,90 L	0,24 Gal
	Air filter volume	0,48 L	0,13 Gal
	Biological media chamber volume	0,45 L	0,12 Gal
Aquarium Capacity	Heavily stocked	up to 350 L	93 Gal
	Moderately stocked	up to 500 L	132 Gal
	Lightly stocked	up to 750 L	198 Gal
Water Level	Recommended minimum	160 mm	6,30 "
	Recommended maximum	200 mm	7,87 "
	Optimal / Sweet spot	185 mm	7,28 "

Tab. 1. Skimmer Specification

**WATER
LEVEL IN
THE SUMP**



Pump Power	Power Consumption**	Airflow	Water Level		
			Optimal	Minimum	Maximum
[%]	[W]	[l/h]	[cm/in]	[cm/in]	[cm/in]
10	3.8	-	-	-	-
20	6.1	-	-	-	-
30	8.4	150	12* / 4.72*	11* / 4.33*	13* / 5.12*
40	10.6	210	16 / 6.30	13* / 5.12*	19 / 7.48
50	12.9	300	19 / 7.48	14* / 5.51*	24* / 9.45*
60	15.2	390	18.5 / 7.28	14* / 5.51*	23* / 9.06*
70	17.5	470	18.5 / 7.28	14* / 5.51*	22* / 8.66*
80	19.9	540	18.5 / 7.28	15* / 5.91	21* / 8.27*
90	22.4	600	18.5 / 7.28	16 / 6.30	20 / 7.87
100	24.7	650	18.5 / 7.28	17 / 6.30	19 / 7.48

Tab. 2. Recommended water levels in the reaction chamber

* Values marked with an asterisk indicate approximate measurements. The maximum and minimum water levels in the sump may differ from the levels recommended by Aquaforest. However, the skimmer can operate at different water levels provided that parameters such as pump power and salinity are met. Aquaforest does not guarantee proper skimmer operation at water levels below 16 cm or above 21 cm.

** Measurements were made with water salinity of 35 ppt, a socket voltage of 230 V, and fully open air intake valves. Power consumption may vary at different socket voltages. The amount of air drawn in, as well as the maximum and minimum water levels, depend on water salinity and the adjustment of the air intake valves. Therefore, measurements taken by the user may differ from those listed above.

	Pump Power	Indicator on Tube
Aquarium	[%]	level
Heavily stocked	65 - 80	6 - 8
Moderately stocked	50 - 70	4 - 6
Lightly stocked	40 - 60	2 - 5

Tab. 3. Recommended Pump Power and Water Level in the Reaction Chamber Relative to Aquarium Stocking

PROTEIN SKIMMER ASSEMBLY PROCESS

1. Make sure you have enough space to work.
2. Remove the reaction chamber from the box.
3. Unscrew the screws securing the reaction chamber to the skimmer base.
4. Take the pump out of its packaging.
5. Place the pump in the mount located in the skimmer base.
6. Thread the pump power cable through the designated notch.
7. Place the biological media chamber base on the top outlet of the pump.
8. Screw a 32 mm nipple onto the top outlet of the pump.
9. Pour Life Bio Fil media into the chamber.
10. Place the cover on the biological media chamber and the nipple.
11. If you do not wish to use the biological media chamber, simply screw the 32 mm nipple onto the pump's top outlet.
12. Place the reaction chamber onto the skimmer base with the pump and tighten all screws.
13. Remove the Venturi connector and the two longer silicone tubes, and connect them to the appropriate fittings.
14. Place the white silicone O-ring on the Venturi side that attaches to the pump.
15. Push the Venturi onto the pump fitting so that the O-ring seals the connection securely.
16. Attach the two CO₂ filter mounts to the flange of the reaction chamber using four screws in your chosen position.
17. Insert the skimmer into the sump, or continue assembly on a work surface. Note: moving a fully assembled skimmer into the sump may cause the contents of the filters and chambers to spill.
18. Place one sponge at the bottom of each CO₂ filter, then slowly add the CO₂-absorbing media, taking care that dust does not enter the biological chamber.

19. Connect the two shorter silicone tubes to the fittings on the CO₂ filter covers.
20. Place the covers with tubes onto the filters.
21. Insert the CO₂ filters with media into the mounts on the reaction chamber flange.
22. Connect the silicone tube from the Venturi connector to the valves at the bottom of the CO₂ filters.
23. Place the foam cup onto the reaction chamber flange.
24. Install the float valve on the bottom of the cup cover and the base of the activated carbon chamber.
25. Thread the float valve signal cable through the designated notch in the cover.
26. Place the cover on the foam cup.
27. Insert the large-diameter sponge into the activated carbon chamber.
28. Add the activated carbon (Carbon) to the chamber.
29. Place the cover on the activated carbon chamber.
30. Connect the tubes from the CO₂ filter covers to the fittings on the activated carbon chamber cover.
31. Connect the pump power cable and the float valve signal cable to the controller.
32. Plug the pump power cable into the appropriate socket on the controller.
33. Connect the power supply to the outlet and start the pump.
34. Using the adjustment valves at the bottom of the CO₂ filters, set the airflow so that the noise level is acceptable to you.
35. Adjust the pump power and the water level in the reaction chamber.

WARNING:

- Do not run the pump dry.
- Keep the controller and power supply above the sump water level and away from splashes.

WARRANTY:

This product comes with a 2-year warranty covering manufacturing defects.

THE WARRANTY DOES NOT COVER:

- Product failure due to improper use.
- Product failure due to incorrect installation.
- Product failure caused by foreign objects entering the skimmer.
- Product failure caused by excessive ozone exposure.
- Equipment damage caused by dropping, breaking, or crushing.



AF150 ALL-IN SKIM

GUÍA DE INICIO RÁPIDO
ES

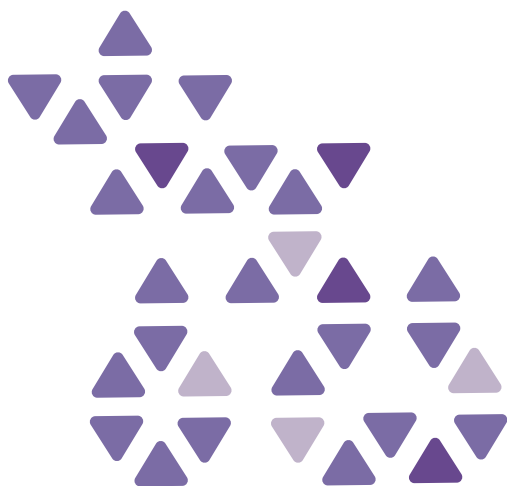

CONTENIDO DEL PAQUETE:

1. Cámara de reacción
2. Copa de espuma
3. Cámara de carbón activado
4. Esponja para cámara de carbón
5. Filtro CO₂ - 2x
6. Soportes para filtros CO₂ - 2x
7. Esponjas para filtro CO₂ - 4x
8. Cámara de medios biológicos
9. Base skimmer con soporte bomba y pies de silicona
10. Bomba Reeflow 2300
11. Controlador
12. Fuente de alimentación
13. Válvula de flotador
14. Venturi
15. Anillo O de silicona
16. Tubos de silicona - 4x
17. Tubo de silicona con tornillo - 1x
18. Tornillos - 9x
19. Carbon 400 ml
20. Medio Air Scrubber 800 ml
21. Life Bio Fil 400 ml

Los skimmers de proteínas Aquaforest están destinados solo para uso en sistemas de filtración abiertos, los llamados sumps. Consulte los datos técnicos sobre el nivel de agua recomendado en el tanque (Fig. 1). Para un funcionamiento estable y eficiente del skimmer, debe mantenerse un nivel de agua constante en la cámara donde se ubica el dispositivo.

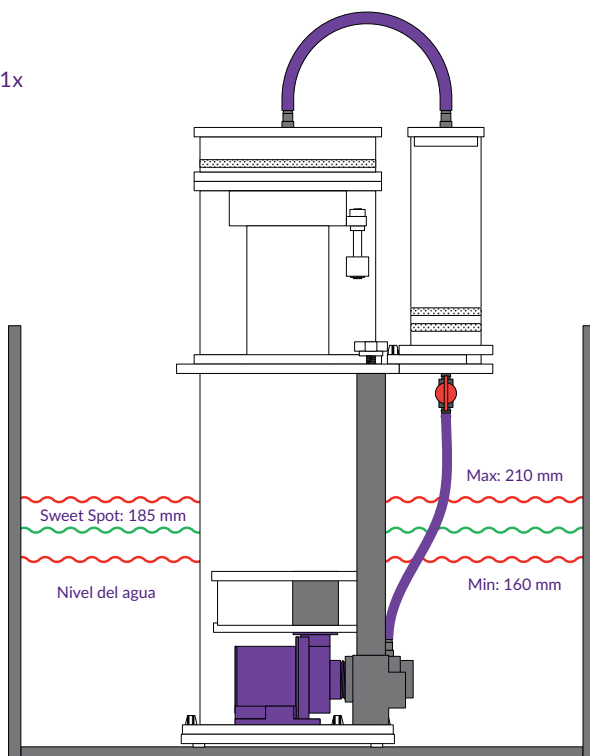
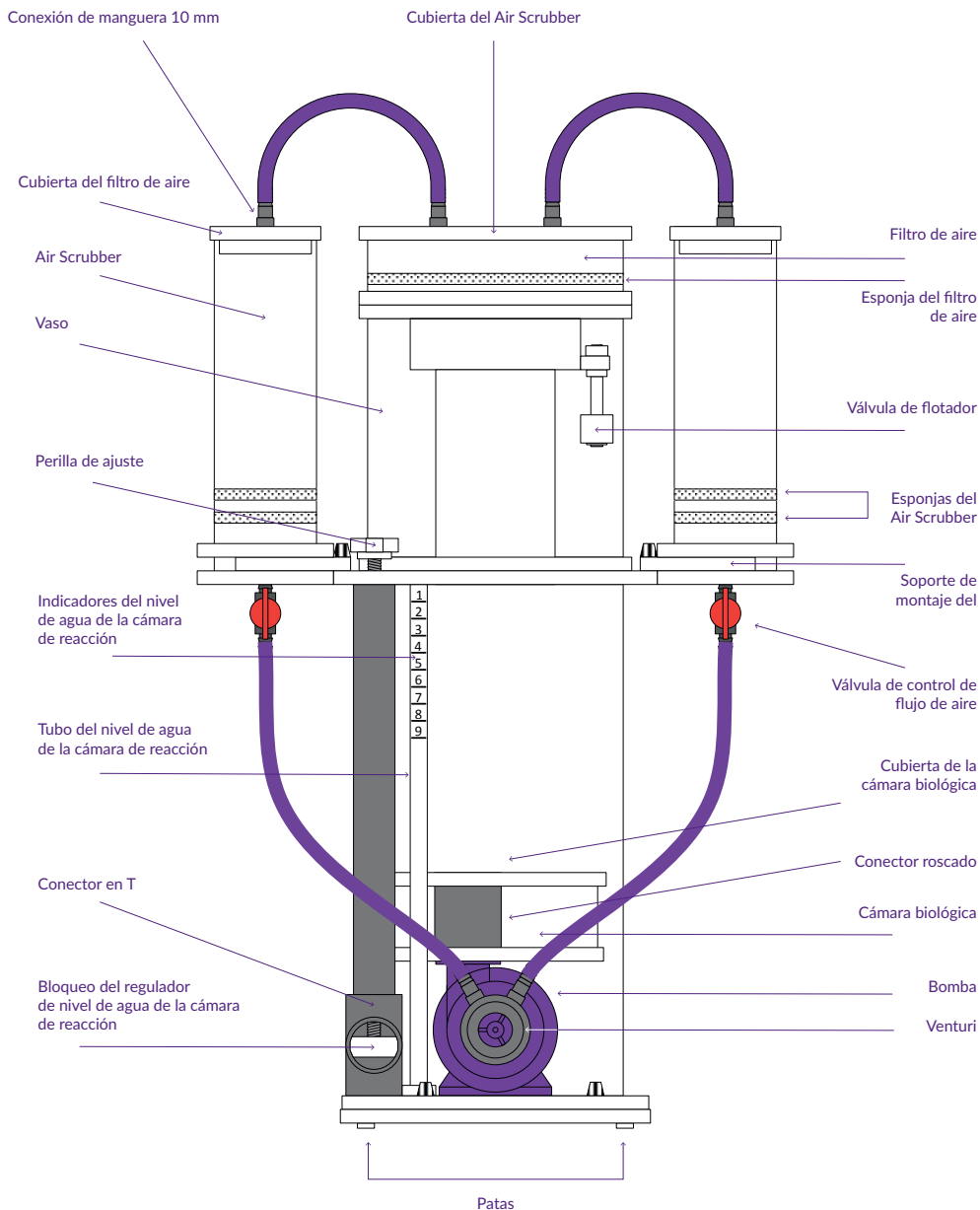

Fig. 1. Niveles mínimo, máximo y óptimo de agua en el sump



	Model	All in Skim 150	
Dimensiones	Altura total con conexiones	555 mm	21,85"
	Dimensiones base	186 x 182 mm	7,32 x 7,17"
	Diámetro cámara de reacción	150 mm	5,91"
	Altura cámara de reacción	300 mm	11,81"
	Altura copa de espuma	140 mm	5,51"
	Altura cámara filtro CO2	195 mm	7,68"
	Altura cámara filtro aire	30 mm	1,18"
	Altura cámara medios biológicos	50 mm	1,97"
Bomba	Nombre	Reeflow 2300	
	Flujo de aire	hasta 620 l/h	
	Consumo de energía	hasta 28 W	
Volúmenes	Volumen cámara de reacción	4,88 L	1,29 Gal
	Volumen cuello de copa	0,38 L	0,1 Gal
	Volumen copa de espuma	1,49 L	0,39 Gal
	Volumen scrubber CO2	0,45 L	0,12 Gal
	Volumen dos scrubbers CO2	0,90 L	0,24 Gal
	Volumen filtro aire	0,48 L	0,13 Gal
	Volumen cámara medios biológicos	0,45 L	0,12 Gal
Capacidad acuario	Muy poblado	hasta 350 L	93 Gal
	Moderadamente poblado	hasta 500 L	132 Gal
	Ligeramente poblado	hasta 750 L	198 Gal
Wasserstand	Mínimo recomendado	160 mm	6,30"
	Máximo recomendado	200 mm	7,87"
	Óptimo / Punto dulce	185 mm	7,28"

Tab. 1. Especificación del skimmer

NIVEL DEL AGUA EN EL SUMP



Potencia bomba	Consumo **	Flujo de aire	Nivel de agua		
			óptimo	mínimo	máximo
[%]	[W]	[l/h]	[cm/in]	[cm/in]	[cm/in]
10	3.8	-	-	-	-
20	6.1	-	-	-	-
30	8.4	150	12* / 4.72*	11* / 4.33*	13* / 5.12*
40	10.6	210	16 / 6.30	13* / 5.12*	19 / 7.48
50	12.9	300	19 / 7.48	14* / 5.51*	24* / 9.45*
60	15.2	390	18.5 / 7.28	14* / 5.51*	23* / 9.06*
70	17.5	470	18.5 / 7.28	14* / 5.51*	22* / 8.66*
80	19.9	540	18.5 / 7.28	15* / 5.91	21* / 8.27*
90	22.4	600	18.5 / 7.28	16 / 6.30	20 / 7.87
100	24.7	650	18.5 / 7.28	17 / 6.30	19 / 7.48

Tabla 2. Niveles de agua recomendados en la cámara de reacción

* Los valores marcados con asterisco indican mediciones aproximadas.

Los niveles máximo y mínimo de agua en el sump pueden diferir de los recomendados por Aquaforest. Sin embargo, el skimmer puede operar a diferentes niveles de agua siempre que se cumplan parámetros como potencia de bomba y salinidad. Aquaforest no garantiza el funcionamiento correcto del skimmer a niveles de agua inferiores a 16 cm o superiores a 21 cm.

** Las mediciones se realizaron con salinidad del agua de 35 ppt, voltaje de enchufe de 230 V y válvulas de admisión de aire completamente abiertas. El consumo de energía puede variar en diferentes voltajes de enchufe. La cantidad de aire aspirado, así como los niveles máximo y mínimo de agua, dependen de la salinidad del agua y el ajuste de las válvulas de admisión de aire. Por lo tanto, las mediciones tomadas por el usuario pueden diferir de las listadas arriba.

	Potencia bomba	Indicador en tubo
Aquarium	[%]	level
Muy poblado	65 - 80	6 - 8
Moderadamente poblado	50 - 70	4 - 6
Ligeramente poblado	40 - 60	2 - 5

Tabla. 3. Potencia de bomba recomendada y nivel de agua en la cámara de reacción en relación con el poblamiento del acuario

PROCESO DE ENSAMBLAJE DEL SKIMMER DE PROTEÍNAS

1. Asegúrese de tener suficiente espacio para trabajar.
2. Retire la cámara de reacción de la caja.
3. Desatornille los tornillos que fijan la cámara de reacción a la base del skimmer.
4. Saque la bomba de su embalaje.
5. Coloque la bomba en el soporte ubicado en la base del skimmer.
6. Pase el cable de alimentación de la bomba a través de la muesca designada.
7. Coloque la base de la cámara de medios biológicos en la salida superior de la bomba.
8. Atornille un nipple de 32 mm en la salida superior de la bomba.
9. Vierta el medio Life Bio Fil en la cámara.
10. Coloque la tapa en la cámara de medios biológicos y el nipple.
11. Si no desea usar la cámara de medios biológicos, simplemente atornille el nipple de 32 mm en la salida superior de la bomba.
12. Coloque la cámara de reacción en la base del skimmer con la bomba y apriete todos los tornillos.
13. Retire el conector Venturi y los dos tubos de silicona más largos, y conéctelos a los accesorios apropiados.
14. Coloque el anillo O de silicona blanco en el lado Venturi que se une a la bomba.
15. Empuje el Venturi en el accesorio de la bomba para que el anillo O selle firmemente la conexión.
16. Fije los dos soportes de filtros CO₂ a la brida de la cámara de reacción usando cuatro tornillos en la posición elegida.
17. Inserte el skimmer en el sump, o continúe el ensamblaje en una superficie de trabajo. Nota: mover un skimmer completamente ensamblado al sump puede causar derrame del contenido de filtros y cámaras.
18. Coloque una esponja en el fondo de cada filtro CO₂, luego agregue lentamente el medio absorbente de CO₂, cuidando que el polvo no entre en la cámara biológica.

19. Conecte los dos tubos de silicona más cortos a los accesorios en las tapas de los filtros CO₂.
20. Coloque las tapas con tubos en los filtros.
21. Inserte los filtros CO₂ con medio en los soportes en la brida de la cámara de reacción.
22. Conecte el tubo de silicona del conector Venturi a las válvulas en la parte inferior de los filtros CO₂.
23. Coloque la copa de espuma en la brida de la cámara de reacción.
24. Instale la válvula de flotador en la parte inferior de la tapa de la copa y la base de la cámara de carbón activado.
25. Pase el cable de señal de la válvula de flotador a través de la muesca designada en la tapa.
26. Coloque la tapa en la copa de espuma.
27. Inserte la esponja de gran diámetro en la cámara de carbón activado.
28. Agregue el carbón activado (Carbon) a la cámara.
29. Coloque la tapa en la cámara de carbón activado.
30. Conecte los tubos de las tapas de filtros CO₂ a los accesorios en la tapa de la cámara de carbón activado.
31. Conecte el cable de alimentación de la bomba y el cable de señal de la válvula de flotador al controlador.
32. Conecte el cable de alimentación de la bomba en el enchufe apropiado del controlador.
33. Conecte la fuente de alimentación al enchufe y encienda la bomba.
34. Usando las válvulas de ajuste en la parte inferior de los filtros CO₂, ajuste el flujo de aire para que el nivel de ruido sea aceptable para usted.
35. Ajuste la potencia de la bomba y el nivel de agua en la cámara de reacción.

ADVERTENCIA:

- No haga funcionar la bomba en seco.
- Mantenga el controlador y la fuente de alimentación por encima del nivel de agua del sump y lejos de salpicaduras.

GARANTÍA:

Este producto viene con una garantía de 2 años que cubre defectos de fabricación.

LA GARANTÍA NO CUBRE:

- Fallo del producto debido a uso incorrecto.
- Fallo del producto debido a instalación incorrecta.
- Fallo del producto causado por objetos extraños que entran en el skimmer.
- Fallo del producto causado por exposición excesiva al ozono.
- Daños al equipo causados por caída, rotura o aplastamiento.



AF150 ALL-IN SKIM

GUIDE DE DÉMARRAGE RAPIDE RAPIDE
FR

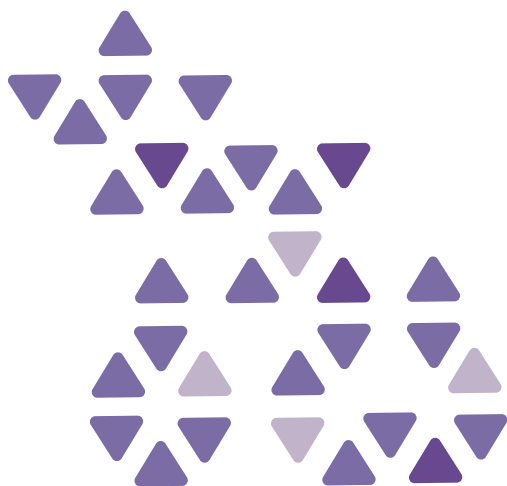

CONTENU DE L'EMBALLAGE:

1. Chambre de réaction
2. Coupe à mousse
3. Chambre à charbon actif
4. Éponge pour chambre à charbon
5. Filtre CO2 - 2x
6. Supports pour filtres CO2 - 2x
7. Éponges pour filtre CO2 - 4x
8. Chambre pour médias biologiques
9. Base skimmer avec support pompe et pieds en silicone
10. Pompe Reefflow 2300
11. Contrôleur
12. Alimentation
13. Vanne à flotteur
14. Venturi
15. Joint torique en silicone
16. Tuyaux en silicone - 4x
17. Tuyau en silicone avec vis - 1x
18. Vis - 9x
19. Carbon 400 ml
20. Média Air Scrubber 800 ml
21. Life Bio Fil 400 ml

Les écumeurs de protéines Aquaforest sont destinés à être utilisés uniquement dans des systèmes de filtration ouverts, appelés sumps. Veuillez vous reporter aux données techniques concernant le niveau d'eau recommandé dans le réservoir (Fig. 1). Pour un fonctionnement stable et efficace de l'écumeur, un niveau d'eau constant doit être maintenu dans la chambre où l'appareil est situé.

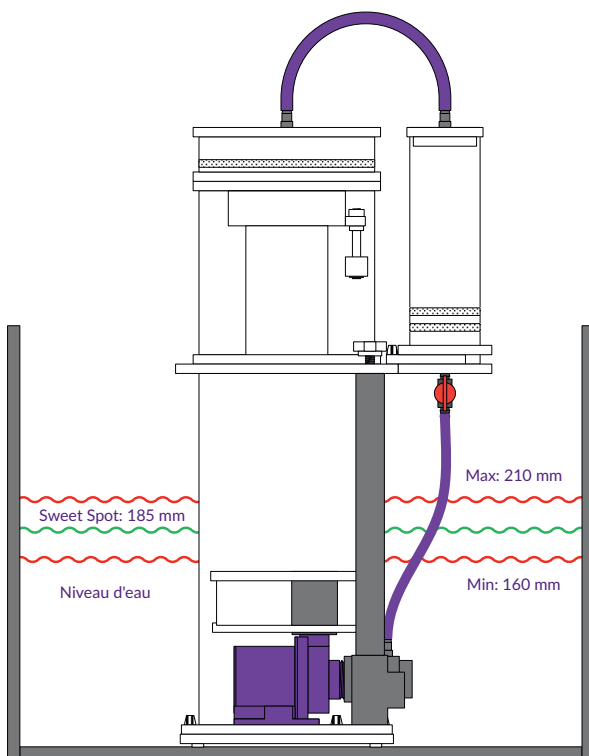
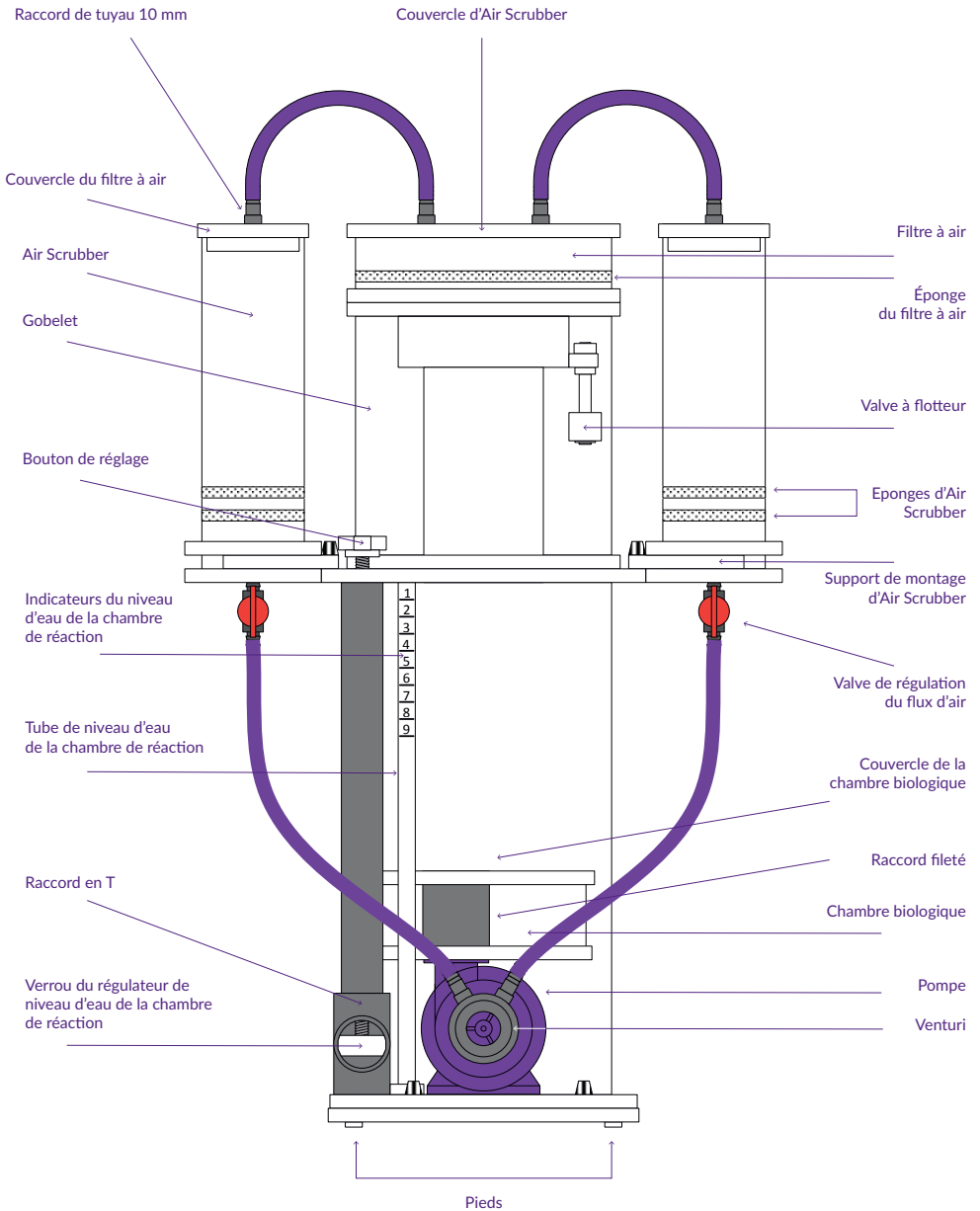

Fig. 1. Niveaux d'eau minimum, maximum et optimal dans le sump



	Model	All in Skim 150	
Dimensions	Hauteur totale avec connexions	555 mm	21,85"
	Dimensions de la base	186 x 182 mm	7,32 x 7,17"
	Diamètre chambre de réaction	150 mm	5,91"
	Hauteur chambre de réaction	300 mm	11,81"
	Hauteur coupe à mousse	140 mm	5,51"
	Hauteur chambre filtre CO2	195 mm	7,68"
	Hauteur chambre filtre air	30 mm	1,18"
	Hauteur chambre médias biologiques	50 mm	1,97"
Pompe	Nom	Reeflow 2300	
	Débit d'air	jusqu'à 620 l/h	
	Consommation électrique	jusqu'à 28 W	
Volumes	Volume chambre de réaction	4,88 L	1,29 Gal
	Volume col de la coupe	0,38 L	0,1 Gal
	Volume coupe à mousse	1,49 L	0,39 Gal
	Volume scrubber CO2	0,45 L	0,12 Gal
	Volume deux scrubbers CO2	0,90 L	0,24 Gal
	Volume filtre air	0,48 L	0,13 Gal
	Volume chambre médias biologiques	0,45 L	0,12 Gal
Capacité aquarium	Fortement peuplé	jusqu'à 350 L	93 Gal
	Modérément peuplé	jusqu'à 500 L	132 Gal
	Légèrement peuplé	jusqu'à 750 L	198 Gal
Niveau d'eau	Minimum recommandé	160 mm	6,30"
	Maximum recommandé	200 mm	7,87"
	Optimal / Point idéal	185 mm	7,28"

Tab. 1. Spécifications de l'écumeur

**NIVEAU D'EAU
DANS LE SUMP**

Puissance pompe	Consommation**	Débit d'air	Niveau d'eau		
			optimal	minimum	maximum
[%]	[W]	[l/h]	[cm/in]	[cm/in]	[cm/in]
10	3.8	-	-	-	-
20	6.1	-	-	-	-
30	8.4	150	12* / 4.72*	11* / 4.33*	13* / 5.12*
40	10.6	210	16 / 6.30	13* / 5.12*	19 / 7.48
50	12.9	300	19 / 7.48	14* / 5.51*	24* / 9.45*
60	15.2	390	18.5 / 7.28	14* / 5.51*	23* / 9.06*
70	17.5	470	18.5 / 7.28	14* / 5.51*	22* / 8.66*
80	19.9	540	18.5 / 7.28	15* / 5.91	21* / 8.27*
90	22.4	600	18.5 / 7.28	16 / 6.30	20 / 7.87
100	24.7	650	18.5 / 7.28	17 / 6.30	19 / 7.48

Tableau 2. Niveaux d'eau recommandés dans la chambre de réaction

* Les valeurs marquées d'un astérisque indiquent des mesures approximatives.

Les niveaux maximum et minimum d'eau dans le sump peuvent différer des niveaux recommandés par Aquaforest. Cependant, l'écumeur peut fonctionner à différents niveaux d'eau à condition que des paramètres tels que la puissance de la pompe et la salinité soient respectés. Aquaforest ne garantit pas le bon fonctionnement de l'écumeur à des niveaux d'eau inférieurs à 16 cm ou supérieurs à 21 cm.

** Les mesures ont été effectuées avec une salinité d'eau de 35 ppt, une tension de prise de 230 V et des vannes d'admission d'air complètement ouvertes. La consommation électrique peut varier à différentes tensions de prise. La quantité d'air aspiré, ainsi que les niveaux maximum et minimum d'eau, dépendent de la salinité de l'eau et du réglage des vannes d'admission d'air. Par conséquent, les mesures prises par l'utilisateur peuvent différer de celles indiquées ci-dessus.

	Puissance pompe	Indicateur sur tube
Aquarium	[%]	level
Fortement peuplé	65 - 80	6 - 8
Modérément peuplé	50 - 70	4 - 6
Légalement peuplé	40 - 60	2 - 5

Tableau 3. Puissance pompe recommandée et niveau d'eau dans la chambre de réaction en fonction du peuplement de l'aquarium

PROCESSUS D'ASSEMBLAGE DE L'ÉCUMEUR DE PROTÉINES

1. Assurez-vous d'avoir suffisamment d'espace pour travailler.
2. Retirez la chambre de réaction de la boîte.
3. Dévissez les vis fixant la chambre de réaction à la base de l'écumeur.
4. Sortez la pompe de son emballage.
5. Placez la pompe dans le support situé dans la base de l'écumeur.
6. Passez le câble d'alimentation de la pompe à travers l'encoche désignée.
7. Placez la base de la chambre à médias biologiques sur la sortie supérieure de la pompe.
8. Vissez un mamelon de 32 mm sur la sortie supérieure de la pompe.
9. Versez le média Life Bio Fil dans la chambre.
10. Placez le couvercle sur la chambre à médias biologiques et le mamelon.
11. Si vous ne souhaitez pas utiliser la chambre à médias biologiques, vissez simplement le mamelon de 32 mm sur la sortie supérieure de la pompe.
12. Placez la chambre de réaction sur la base de l'écumeur avec la pompe et serrez toutes les vis.
13. Retirez le connecteur Venturi et les deux tuyaux en silicone plus longs, et connectez-les aux raccords appropriés.
14. Placez le joint torique en silicone blanc sur le côté Venturi qui se fixe à la pompe.
15. Poussez le Venturi sur le raccord de la pompe de manière que le joint torique scelle fermement la connexion.
16. Fixez les deux supports de filtres CO₂ à la bride de la chambre de réaction à l'aide de quatre vis dans la position choisie.
17. Insérez l'écumeur dans le sump, ou continuez l'assemblage sur une surface de travail. Note : déplacer un écumeur complètement assemblé dans le sump peut entraîner le déversement du contenu des filtres et chambres.
18. Placez une éponge au fond de chaque filtre CO₂, puis ajoutez lentement le média absorbant le CO₂, en veillant à ce que la poussière n'entre pas dans la chambre biologique.

19. Connectez les deux tuyaux en silicone plus courts aux raccords sur les couvercles des filtres CO₂.
20. Placez les couvercles avec tuyaux sur les filtres.
21. Insérez les filtres CO₂ avec média dans les supports sur la bride de la chambre de réaction.
22. Connectez le tuyau en silicone du connecteur Venturi aux vannes au bas des filtres CO₂.
23. Placez la coupe à mousse sur la bride de la chambre de réaction.
24. Installez la vanne à flotteur au bas du couvercle de la coupe et de la base de la chambre à charbon actif.
25. Passez le câble de signal de la vanne à flotteur à travers l'encoche désignée dans le couvercle.
26. Placez le couvercle sur la coupe à mousse.
27. Insérez l'éponge à grand diamètre dans la chambre à charbon actif.
28. Ajoutez le charbon actif (Carbon) à la chambre.
29. Placez le couvercle sur la chambre à charbon actif.
30. Connectez les tuyaux des couvercles de filtres CO₂ aux raccords sur le couvercle de la chambre à charbon actif.
31. Connectez le câble d'alimentation de la pompe et le câble de signal de la vanne à flotteur au contrôleur.
32. Branchez le câble d'alimentation de la pompe dans la prise appropriée sur le contrôleur.
33. Connectez l'alimentation à la prise et démarrez la pompe.
34. À l'aide des vannes de réglage au bas des filtres CO₂, réglez le débit d'air pour que le niveau de bruit soit acceptable pour vous.
35. Réglez la puissance de la pompe et le niveau d'eau dans la chambre de réaction.

AVERTISSEMENT:

- Ne faites pas fonctionner la pompe à sec.
- Gardez le contrôleur et l'alimentation au-dessus du niveau d'eau du sump et à l'écart des éclaboussures.

GARANTIE:

Ce produit est couvert par une garantie de 2 ans pour les défauts de fabrication.

LA GARANTIE NE COUVRE PAS:

- Défaillance du produit due à une utilisation incorrecte.
- Défaillance du produit due à une installation incorrecte.
- Défaillance du produit causée par des objets étrangers entrant dans l'écumeur.
- Défaillance du produit causée par une exposition excessive à l'ozone.
- Dommages à l'équipement causés par chute, casse ou écrasement.



AF150

ALL-IN SKIM

GUIDA RAPIDA

IT

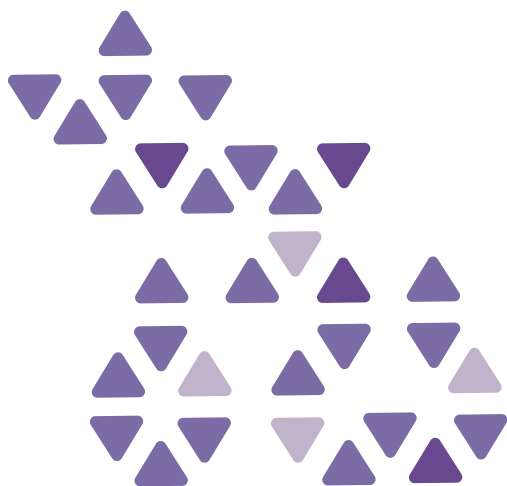

CONTENUTO DELLA CONFEZIONE:

1. Camera di reazione
2. Coppa per schiuma
3. Camera per carbone attivo
4. Spugna per camera carbone
5. Filtro CO2 - 2x
6. Supporti per filtri CO2 - 2x
7. Spugne per filtro CO2 - 4x
8. Camera per media biologici
9. Base skimmer con supporto pompa e piedini in silicone
10. Pompa Reefflow 2300
11. Controller
12. Alimentatore
13. Valvola a galleggiante
14. Venturi
15. O-ring in silicone
16. Tubi in silicone - 4x
17. Tubo in silicone con vite - 1x
18. Viti - 9x
19. Carbon 400 ml
20. Media Air Scrubber 800 ml
21. Life Bio Fil 400 ml

Gli skimmer proteici Aquaforest sono destinati all'uso solo in sistemi di filtrazione aperti, i cosiddetti sump. Fare riferimento ai dati tecnici riguardanti il livello d'acqua raccomandato nel serbatoio (Fig. 1). Per un funzionamento stabile ed efficiente dello skimmer, è necessario mantenere un livello d'acqua costante nella camera dove è posizionato il dispositivo.

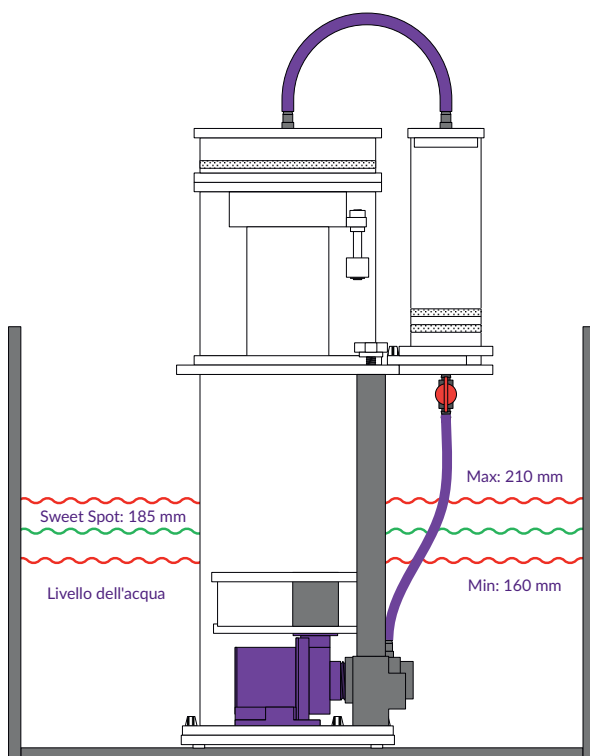
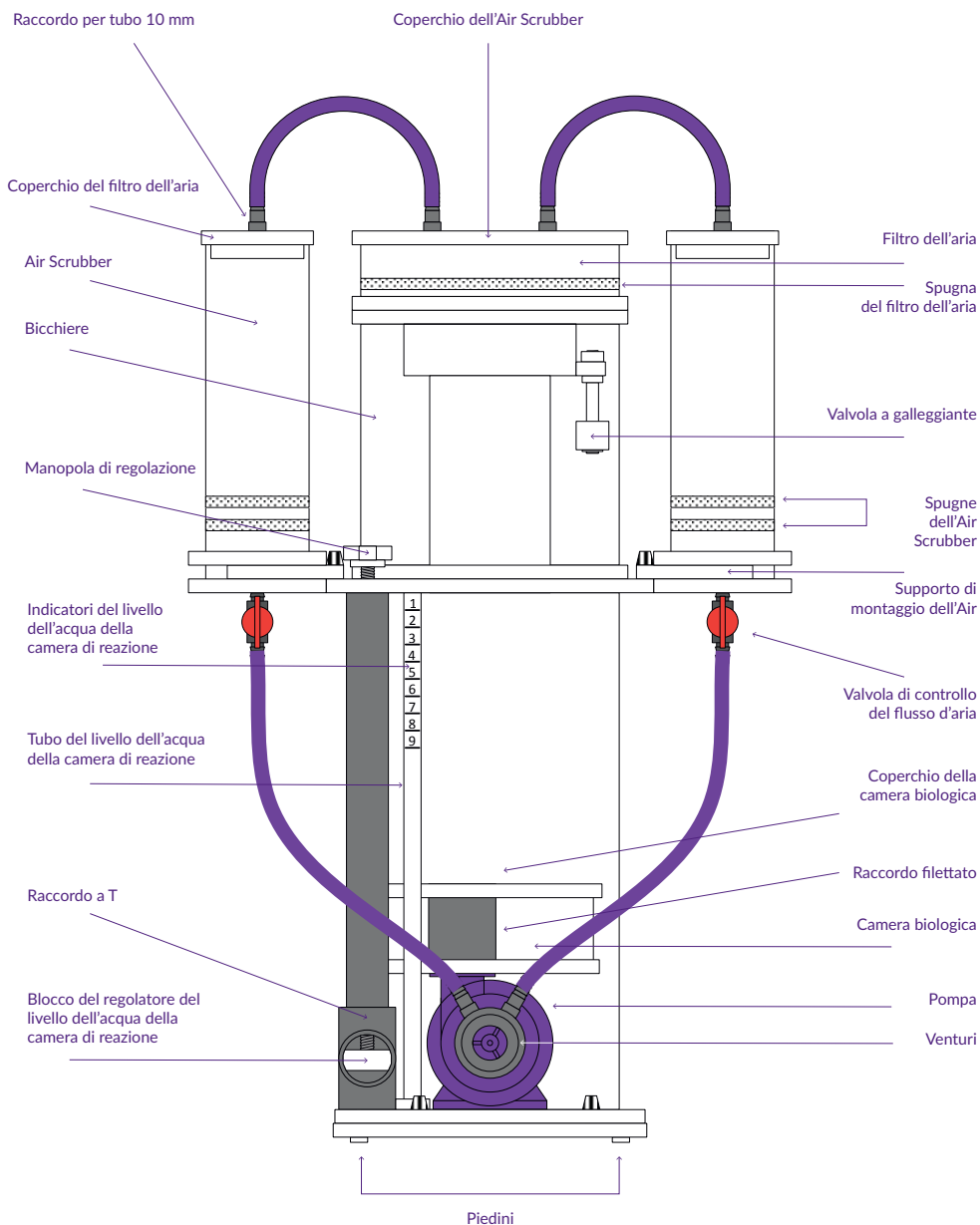

Fig. 1. Livelli minimi, massimi e ottimali dell'acqua nel sump



	Model	All in Skim 150	
Dimensioni	Altezza totale con connessioni	555 mm	21,85"
	Dimensioni base	186 x 182 mm	7,32 x 7,17"
	Diametro camera di reazione	150 mm	5,91"
	Altezza camera di reazione	300 mm	11,81"
	Altezza coppa schiuma	140 mm	5,51"
	Altezza camera filtro CO2	195 mm	7,68"
	Altezza camera filtro aria	30 mm	1,18"
	Altezza camera media biologici	50 mm	1,97"
Pompa	Nome	Reeflow 2300	
	Flusso d'aria	fino a 620 l/h	
	Consumo energetico	fino a 28 W	
Volumi	Volume camera di reazione	4,88 L	1,29 Gal
	Volume collo coppa	0,38 L	0,1 Gal
	Volume coppa schiuma	1,49 L	0,39 Gal
	Volume scrubber CO2	0,45 L	0,12 Gal
	Volume due scrubber CO2	0,90 L	0,24 Gal
	Volume filtro aria	0,48 L	0,13 Gal
	Volume camera media biologici	0,45 L	0,12 Gal
Capacità acquario	Fortemente popolato	fino a 350 L	93 Gal
	Moderatamente popolato	fino a 500 L	132 Gal
	Leggermente popolato	fino a 750 L	198 Gal
Livello acqua	Minimo raccomandato	160 mm	6,30"
	Massimo raccomandato	200 mm	7,87"
	Ottimale / Punto dolce	185 mm	7,28"

Tab. 1. Specifiche dello skimmer

LIVELLO DELL'ACQUA NEL SUMP



Potenza pompa	Consumo energetico **	Flusso d'aria	Livello acqua		
			ottimale	minimo	massimo
[%]	[W]	[l/h]	[cm/in]	[cm/in]	[cm/in]
10	3.8	-	-	-	-
20	6.1	-	-	-	-
30	8.4	150	12* / 4.72*	11* / 4.33*	13* / 5.12*
40	10.6	210	16 / 6.30	13* / 5.12*	19 / 7.48
50	12.9	300	19 / 7.48	14* / 5.51*	24* / 9.45*
60	15.2	390	18.5 / 7.28	14* / 5.51*	23* / 9.06*
70	17.5	470	18.5 / 7.28	14* / 5.51*	22* / 8.66*
80	19.9	540	18.5 / 7.28	15* / 5.91	21* / 8.27*
90	22.4	600	18.5 / 7.28	16 / 6.30	20 / 7.87
100	24.7	650	18.5 / 7.28	17 / 6.30	19 / 7.48

Tabella 2. Livelli d'acqua raccomandati nella camera di reazione

*I valori contrassegnati con asterisco indicano misurazioni approssimative. I livelli massimi e minimi dell'acqua nel sump possono differire dai livelli raccomandati da Aquaforest. Tuttavia, lo skimmer può operare a diversi livelli d'acqua purché siano soddisfatti parametri come potenza pompa e salinità. Aquaforest non garantisce il corretto funzionamento dello skimmer a livelli d'acqua inferiori a 16 cm o superiori a 21 cm.

**Le misurazioni sono state effettuate con salinità dell'acqua di 35 ppt, tensione presa 230 V e valvole di aspirazione aria completamente aperte. Il consumo energetico può variare a diverse tensioni di presa. La quantità di aria aspirata, così come i livelli massimi e minimi dell'acqua, dipendono dalla salinità dell'acqua e dalla regolazione delle valvole di aspirazione aria. Pertanto, le misurazioni effettuate dall'utente possono differire da quelle elencate sopra.

	Potenza pompa	Indicatore sul tubo
Aquarium	[%]	level
Fortemente popolato	65 - 80	6 - 8
Moderatamente popolato	50 - 70	4 - 6
Leggermente popolato	40 - 60	2 - 5

Tabella 3. Potenza pompa raccomandata e livello acqua nella camera di reazione in relazione al popolamento dell'acquario

PROCESSO DI ASSEMBLAGGIO SKIMMER PROTEICO

1. Assicurarsi di avere spazio sufficiente per lavorare.
2. Rimuovere la camera di reazione dalla scatola.
3. Svitare le viti che fissano la camera di reazione alla base dello skimmer.
4. Estrarre la pompa dalla confezione.
5. Posizionare la pompa nel supporto situato nella base dello skimmer.
6. Infilare il cavo di alimentazione della pompa attraverso l'intaglio designato.
7. Posizionare la base della camera media biologici sull'uscita superiore della pompa.
8. Avvitare un nipple da 32 mm sull'uscita superiore della pompa.
9. Versare il media Life Bio Fil nella camera.
10. Posizionare il coperchio sulla camera media biologici e sul nipple.
11. Se non si desidera utilizzare la camera media biologici, avvitare semplicemente il nipple da 32 mm sull'uscita superiore della pompa.
12. Posizionare la camera di reazione sulla base dello skimmer con la pompa e serrare tutte le viti.
13. Rimuovere il connettore Venturi e i due tubi in silicone più lunghi, e collegarli ai raccordi appropriati.
14. Posizionare l'O-ring in silicone bianco sul lato Venturi che si attacca alla pompa.
15. Spingere il Venturi sul raccordo della pompa in modo che l'O-ring sigilli saldamente la connessione.
16. Fissare i due supporti filtro CO₂ alla flangia della camera di reazione utilizzando quattro viti nella posizione scelta.
17. Inserire lo skimmer nel sump, o continuare l'assemblaggio su una superficie di lavoro. Nota: spostare uno skimmer completamente assemblato nel sump può causare lo spargimento del contenuto di filtri e camere.
18. Posizionare una spugna sul fondo di ciascun filtro CO₂, quindi aggiungere lentamente il media assorbente CO₂, facendo attenzione che la polvere non entri nella camera biologica.

19. Collegare i due tubi in silicone più corti ai raccordi sui coperchi dei filtri CO₂.
20. Posizionare i coperchi con tubi sui filtri.
21. Inserire i filtri CO₂ con media nei supporti sulla flangia della camera di reazione.
22. Collegare il tubo in silicone dal connettore Venturi alle valvole sul fondo dei filtri CO₂.
23. Posizionare la coppa schiuma sulla flangia della camera di reazione.
24. Installare la valvola a galleggiante sul fondo del coperchio della coppa e sulla base della camera carbone attivo.
25. Infilare il cavo segnale valvola a galleggiante attraverso l'intaglio designato nel coperchio.
26. Posizionare il coperchio sulla coppa schiuma.
27. Inserire la spugna a grande diametro nella camera carbone attivo.
28. Aggiungere il carbone attivo (Carbon) alla camera.
29. Posizionare il coperchio sulla camera carbone attivo.
30. Collegare i tubi dai coperchi filtri CO₂ ai raccordi sul coperchio della camera carbone attivo.
31. Collegare il cavo di alimentazione della pompa e il cavo segnale valvola a galleggiante al controller.
32. Inserire il cavo di alimentazione della pompa nella presa appropriata sul controller.
33. Collegare l'alimentatore alla presa e avviare la pompa.
34. Utilizzando le valvole di regolazione sul fondo dei filtri CO₂, impostare il flusso d'aria in modo che il livello di rumore sia accettabile per voi.
35. Regolare la potenza della pompa e il livello dell'acqua nella camera di reazione.

AVVERTENZA:

- Non far girare la pompa a secco.
- Tenere il controller e l'alimentatore sopra il livello dell'acqua del sump e lontano da schizzi.

GARANZIA:

Questo prodotto è coperto da una garanzia di 2 anni per difetti di fabbricazione.

LA GARANZIA NON COPRE:

- Guasto del prodotto dovuto a uso improprio.
- Guasto del prodotto dovuto a installazione errata.
- Guasto del prodotto causato da oggetti estranei che entrano nello skimmer.
- Guasto del prodotto causato da esposizione eccessiva all'ozono.
- Danni all'apparecchiatura causati da caduta, rottura o schiacciamento.



AF150

ALL-IN SKIM

SZYBKI START

PL

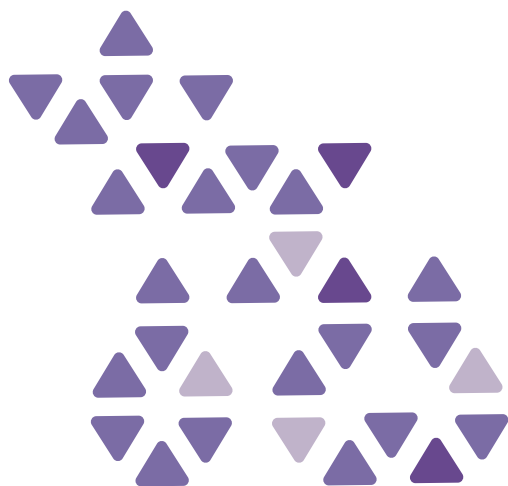

ZAWARTOŚĆ OPAKOWANIA:

1. komora reakcyjna
2. kubek na pianę
3. komora na węgiel aktywny
4. gąbka do komory na carbon
5. filtr CO2 - 2x
6. mocowania na filtry CO2 -2x
7. gąbki do filtra CO2 - 4x
8. komora na złożo biologiczne
9. podstawa odpieniacza z mocowaniem na pompę i silikonowymi nóżkami
10. pompa Reeflow 2300
11. kontroler
12. zasilacz
13. zawór płytakowy
14. Venturi
15. silikonowy o-ring
16. silikonowy wężyk - 3x
17. silikonowy wężyk zakończony śrubą - 1x
18. śruba - 9x
19. Carbon 400 ml
20. Air Scrubber media 800 ml
21. Life Bio Fil 400 ml

Odpieniacze Aqaforest, przeznaczone są jedynie do pracy w otwartych systemach filtracji tzw. sumpach. Prosimy o zapoznanie się z danymi technicznymi dotyczącymi zalecanego poziomu wody w zbiorniku (**Ryc. 1.**). Warunkiem stabilnej i wydajnej pracy odpieniacza, jest stały poziom wody, w komorze w której znajduje się urządzenie.

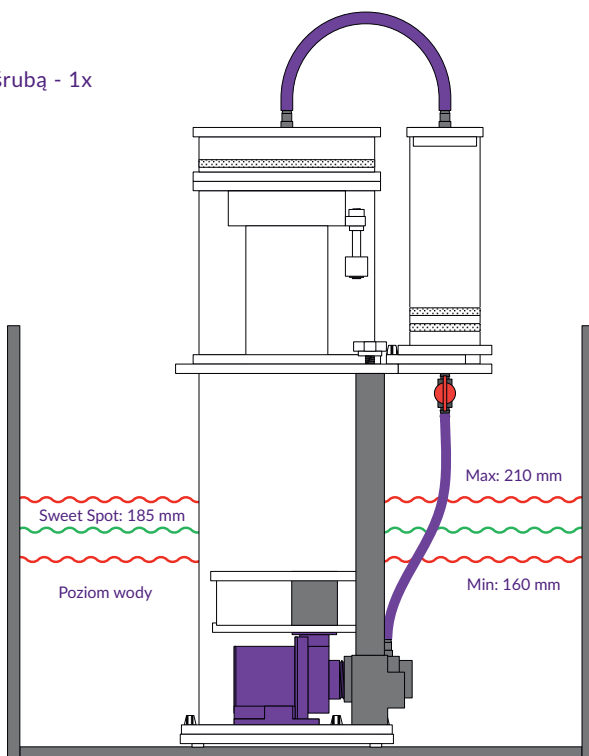

Ryc. 1. Minimalny, maksymalny oraz optymalny poziom wody w sumpie

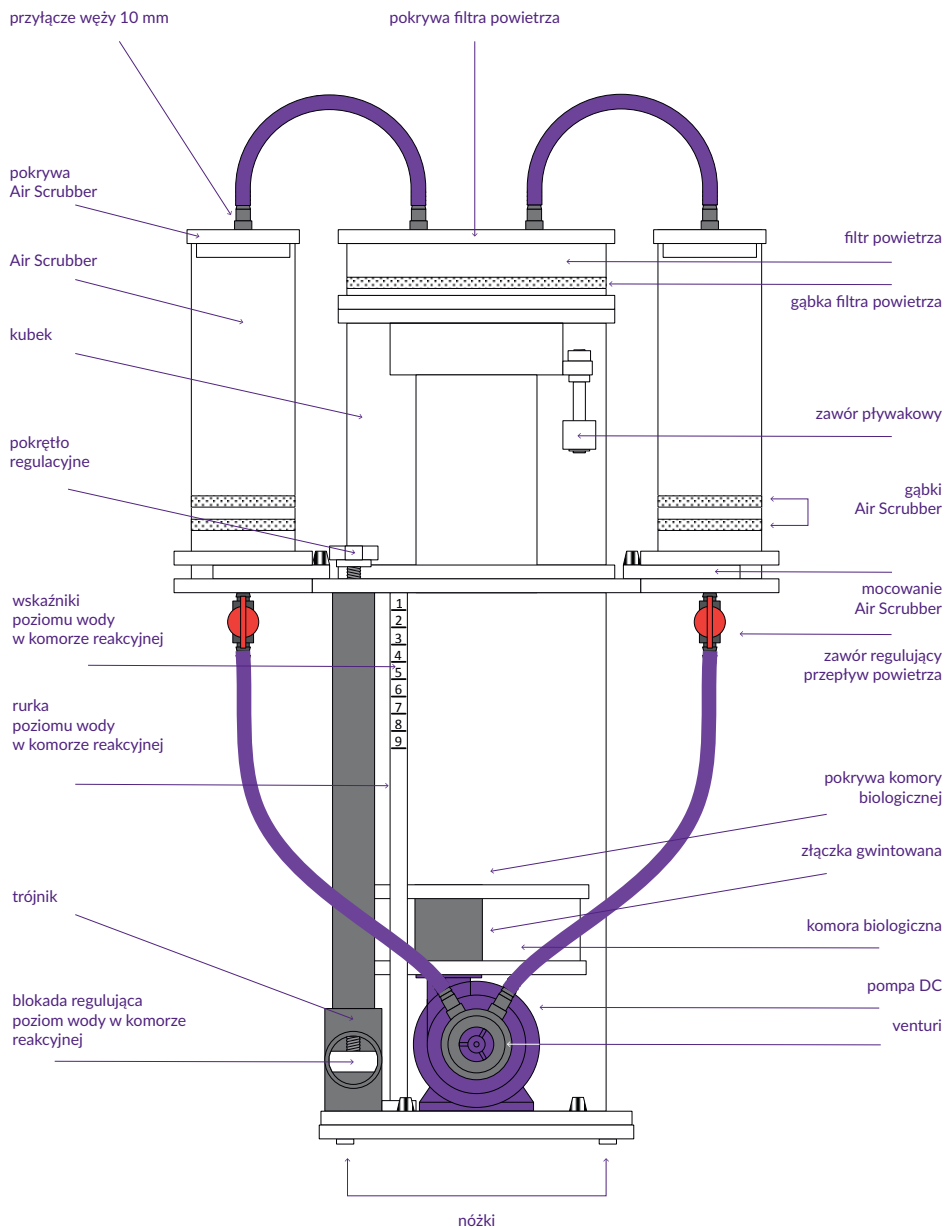

	Model	All in Skim 150	
Wymiary	Wysokość całkowita z przyłączami	555 mm	21,85 "
	Wymiary podstawy	186 x 182 mm	7,32 x 7,17 "
	Średnica komory reakcyjnej	150 mm	5,91 "
	Wysokość komory reakcyjnej	300 mm	11,81 "
	Wysokość kubka na pianę	140 mm	5,51 "
	Wysokość komory filtra dwutlenku węgla	195 mm	7,68 "
	Wysokość komory filtra powietrza	30 mm	1,18 "
	Wysokość komory na złoża biologiczne	50 mm	1,97 "
Pompa	Nazwa Przepływ powietrza Zużycie energii	Reeflow 2300 do 620 l/h do 28 W	
Objętość	Objętość komory reakcyjnej	4,88 L	1,29 Gal
	Objętość szyi kubka	0,38 L	0,1 Gal
	Objętość kubka na pianę	1,49 L	0,39 Gal
	Objętość scrubbera CO2	0,45 L	0,12 Gal
	Objętość dwóch scrubberów CO2	0,90 L	0,24 Gal
	Objętość filtra powietrza	0,48 L	0,13 Gal
	Objętość komory na złoża biologiczne	0,45 L	0,12 Gal
Akwarium	Mocno obsadzone	do 350 L	93 Gal
	Średnio obsadzone	do 500 L	132 Gal
	Lekko obsadzone	do 750 L	198 Gal
Poziom wody	Mocno obsadzone	160 mm	6,30 "
	Średnio obsadzone	200 mm	7,87 "
	Lekko obsadzone	185 mm	7,28 "

Tab. 1. Specyfikacja odpieniacza

**POZIOM
WODY
W SUMPPIE**

Moc pompy	Zużycie energii **	Ilość zasysanego powietrza	Poziom wody		
			Optymalny	Minimum	Maximum
[%]	[W]	[l/h]	[cm/in]	[cm/in]	[cm/in]
10	3.8	-	-	-	-
20	6.1	-	-	-	-
30	8.4	150	12* / 4.72*	11* / 4.33*	13* / 5.12*
40	10.6	210	16 / 6.30	13* / 5.12*	19 / 7.48
50	12.9	300	19 / 7.48	14* / 5.51*	24* / 9.45*
60	15.2	390	18.5 / 7.28	14* / 5.51*	23* / 9.06*
70	17.5	470	18.5 / 7.28	14* / 5.51*	22* / 8.66*
80	19.9	540	18.5 / 7.28	15* / 5.91	21* / 8.27*
90	22.4	600	18.5 / 7.28	16 / 6.30	20 / 7.87
100	24.7	650	18.5 / 7.28	17 / 6.30	19 / 7.48

Tab. 2. Zalecane poziomy wody w komorze reakcyjnej

* Maksymalne i minimalne poziomy wody w sumpie odbiegają od zalecanych przez Aquaforest poziomów wody. Jednakże odpieniacz umożliwia pracę przy innym zanurzeniu ale w przypadku spełniania parametrów takich jak: moc pompy, zasolenie. Firma Aquaforest nie gwarantuje prawidłowej pracy odpieniacza przy poziomach wody poniżej 16 cm oraz powyżej 21 cm

** Pomiar dokonywane były w wodzie o zasoleniu 35 ppt, napięciu w gniazdu wynoszącym 230 V i przy w pełni odkręconych zaworach regulujących ilość zasysanego powietrza. Zużycie energii elektrycznej może być inne przy innym napięciu w gniazdku elektrycznym. Ilość zasysanego powietrza oraz maksymalne i minimalne poziomy wody są zależne od zasolenia wody oraz poziomu zakręcenia zaworów regulujących ilość powietrza. Przez to pomiary dokonywane u użytkownika mogą się różnić od wyżej zapisanych

	Moc pompy	Wskaźnik na rurce
Akwarium	[%]	poziom
Mocno obsadzone	65 - 80	6 - 8
Średnio obsadzone	50 - 70	4 - 6
Lekko obsadzone	40 - 60	2 - 5

Tab. 3. Zalecana moc pompy i poziom wody w komorze reakcyjnej w odniesieniu do obciążenia akwarium

PROCES ZŁOŻENIA ODPIENIACZA

1. Upewnij się, że masz wystarczająco dużo miejsca.
2. Wyjmij z pudełka komorę reakcyjną.
3. Odkręć śruby mocujące komorę reakcyjną do podstawy odpieniacza.
4. Wyjmij z opakowania pompę.
5. Umieść pompę w mocowaniu znajdującym się w podstawie odpieniacza.
6. Przełóż kabel zasilający pompy przez specjalne wcięcie.
7. Na górne wyjście pompy załóż podstawę komory na złoża biologiczne.
8. Nakręć na górne wyjście pompy nypel o średnicy 32 mm.
9. Wsyp do komory Life Bio Fil.
10. Załóż pokrywę na komorę ze złożami biologicznymi i nypel.
11. Jeśli nie chcesz korzystać z komory na złoża biologiczne, wystarczy nakręcić na górne wyjście pompy sam nypel o średnicy 32 mm.
12. Na podstawę odpieniacza z pompą nałóż komorę reakcyjną i dokręć wszystkie śruby.
13. Wyjmij złącze Venturii oraz dwa dłuższe silikonowe wężyki i podłącz je do odpowiednich przyłączy.
14. Na Venturi od strony mocowania do pompy załóż biały silikonowy O-ring.
15. Wciśnij Venturi do przyłącza pompy tak, aby uszczelka dokładnie zabezpieczała i uszczelniała otwór.
16. Do kołnierza komory reakcyjnej przykręć za pomocą czterech śrub dwa mocowania na filtry dwutlenku węgla (w wybranym miejscu).
17. Włóż odpieniacz do sumpa lub kontynuuj montaż na powierzchni roboczej. Pamiętaj jednak, że przenoszenie w pełni złożonego odpieniacza do sumpa może spowodować wysypanie się zawartości filtrów i komór.

18. Na dno filtrów dwutlenku węgla włóż po jednej gąbce, a następnie wysp złoza pochłaniające CO₂. Rób to powoli i dokładnie, aby pył nie przedostał się do komory biologicznej.
19. Do przyłączy w pokrywach filtrów dwutlenku węgla podłącz dwa krótsze silikonowe wężyki.
20. Załóż pokrywki z wężykami na filtry.
21. Wsuń filtry z wkładem CO₂ do uchwytów na kołnierzu komory reakcyjnej.
22. Połącz silikonowy wężyk ze złączki Venturii z przyłączami zaworów znajdujących się na spodzie filtrów CO₂.
23. Na kołnierz komory reakcyjnej nałóż kubek na pianę.
24. Do dolnej części pokrywy kubka oraz do podstawy komory na węgiel aktywny zamontuj zawór pływakowy.
25. Kabel sygnałowy zaworu pływakowego przełóż przez specjalne wcięcie w pokrywie.
26. Załóż pokrywę na kubek.
27. Włóż do komory na węgiel aktywny gąbkę o dużej średnicy.
28. Wysp węgiel aktywny (Carbon)
29. Załóż pokrywę na komorę z węglem aktywnym.
30. Połącz wężyki z pokryw filtrów CO₂ z przyłączami znajdującymi się na pokrywie komory na węgiel aktywny.
31. Podłącz kabel zasilający pompy oraz kabel sygnałowy zaworu pływakowego do kontrolera.
32. Kabel zasilający pompę podłącz do odpowiedniego gniazda w kontrolerze.
33. Podłącz zasilacz do gniazdka i uruchom pompę
34. Za pomocą zaworów regulacyjnych znajdujących się na spodzie filtrów CO₂ ustaw ilość zasysanego powietrza tak, aby poziom hałasu był dla Ciebie akceptowalny.
35. Dostosuj moc pompy oraz poziom wody w komorze reakcyjnej.

OSTRZEŻENIE:

- Nie uruchamiać pompy na sucho;
- Należy trzymać sterownik i źródło zasilania powyżej poziomu wody w sumpie z dala od rozprysków wody;

GWARANCJA:

Ten produkt jest objęty 2-letnią gwarancją na wszelkie wady produkcyjne.

GWARANCJA NIE OBEJMUJE:

- Awarii produktu spowodowanej niewłaściwym użytkowaniem
- Awarii produktu spowodowanej nieprawidłową instalacją
- Awarii produktu na skutek dostania się ciał obcych do odpieniacza
- Awarii produktu na skutek działania zbyt dużej ilości ozonu
- Uszkodzenia sprzętu poprzez jego upuszczenie, zbitcie, stłuczenie



AF150

ALL-IN SKIM

GUIA DE INÍCIO RÁPIDO

PT

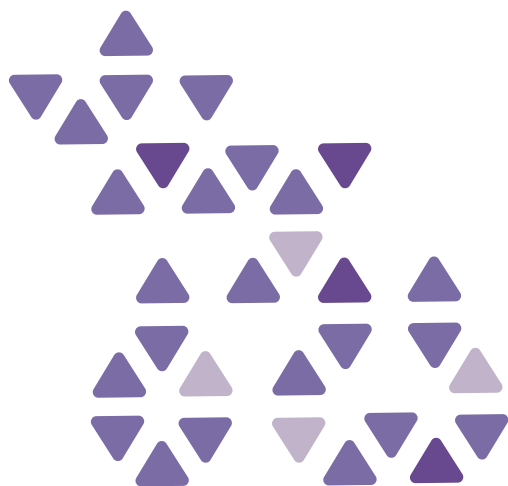

CONTEÚDO DO PACOTE:

1. Câmara de reação
2. Copo de espuma
3. Câmara de carvão ativado
4. Esponja para câmara de carvão
5. Filtro de CO₂ – 2x
6. Suportes para filtros de CO₂ – 2x
7. Esponjas para filtro de CO₂ – 4x
8. Câmara de mídia biológica
9. Base do skimmer com suporte para bomba e pés de silicone
10. Bomba Reeflow 2300
11. Controlador
12. Fonte de alimentação
13. Válvula flutuante
14. Venturi
15. Anel de silicone (O-ring)
16. Tubos de silicone – 3x
17. Tubo de silicone com rosca – 1x
18. Parafusos – 9x
19. Carvão 400 ml
20. Mídia Air Scrubber 800 ml
21. Life Bio Fil 400 ml

Os skimmers de proteína Aquaforest são destinados apenas para uso em sistemas de filtragem abertos, os chamados sumps. Consulte os dados técnicos quanto ao nível de água recomendado no tanque (Fig. 1). Para uma operação estável e eficiente do skimmer, é necessário manter um nível de água constante na câmara onde o dispositivo está localizado.

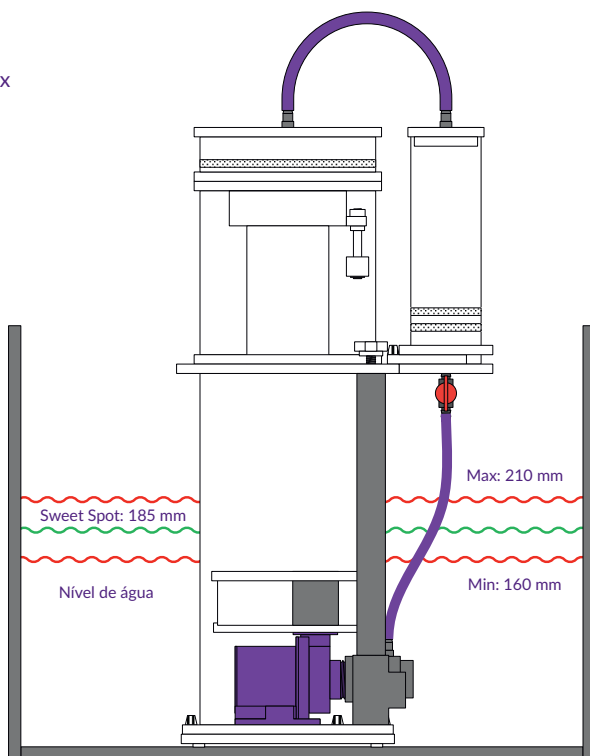

Fig. 1. Níveis mínimo, máximo e ideal de água no sump

	Model	All in Skim 150	
Dimensões	Altura total com conexões	555 mm	21,85"
	Dimensões da base	186 x 182 mm	7,32 x 7,17"
	Diâmetro da câmara de reação	150 mm	5,91"
	Altura da câmara de reação	300 mm	11,81"
	Altura do copo de espuma	140 mm	5,51"
	Altura da câmara do filtro de CO2	195 mm	7,68"
	Altura da câmara do filtro de ar	30 mm	1,18"
	Altura da câmara de mídia biológica	50 mm	1,97"
Bomba	Nome Vazão de ar Consumo de energia	Reeflow 2300 até 620 l/h até 28 W	
Volumes	Volume da câmara de reação	4,88 L	1,29 Gal
	Volume do pescoço do copo	0,38 L	0,1 Gal
	Volume do copo de espuma	1,49 L	0,39 Gal
	Volume do scrubber de CO2	0,45 L	0,12 Gal
	Volume de dois scrubbers de CO2	0,90 L	0,24 Gal
	Volume do filtro de ar	0,48 L	0,13 Gal
	Volume da câmara de mídia biológica	0,45 L	0,12 Gal
Capacidade do Aquário	Altamente povoado	até 350 L	93 Gal
	Moderadamente povoado	até 500 L	132 Gal
	Pouco povoado	até 750 L	198 Gal
Nível de Água	Mínimo recomendado	160 mm	6,30"
	Máximo recomendado	200 mm	7,87"
	Ótimo / Ponto ideal	185 mm	7,28"

Tab. 1. Especificação do skimmer

**NÍVEL DE
ÁGUA NO
SUMP**

Potência da Bomba	Consumo de Energia **	Vazão de Ar	Nível de Água		
			Ótimo	Mínimo	Máximo
[%]	[W]	[l/h]	[cm/in]	[cm/in]	[cm/in]
10	3.8	-	-	-	-
20	6.1	-	-	-	-
30	8.4	150	12* / 4.72*	11* / 4.33*	13* / 5.12*
40	10.6	210	16 / 6.30	13* / 5.12*	19 / 7.48
50	12.9	300	19 / 7.48	14* / 5.51*	24* / 9.45*
60	15.2	390	18.5 / 7.28	14* / 5.51*	23* / 9.06*
70	17.5	470	18.5 / 7.28	14* / 5.51*	22* / 8.66*
80	19.9	540	18.5 / 7.28	15* / 5.91	21* / 8.27*
90	22.4	600	18.5 / 7.28	16 / 6.30	20 / 7.87
100	24.7	650	18.5 / 7.28	17 / 6.30	19 / 7.48

Tab. 2. Níveis de água recomendados na câmara de reação

* Valores marcados com asterisco indicam medidas aproximadas. Os níveis máximo e mínimo de água no sump podem diferir dos níveis recomendados pela Aquaforest. No entanto, o skimmer pode operar em diferentes níveis de água, desde que parâmetros como potência da bomba e salinidade sejam atendidos. A Aquaforest não garante o funcionamento adequado do skimmer em níveis de água abaixo de 16 cm ou acima de 21 cm.

** As medições foram realizadas com salinidade da água de 35 ppt, tensão da tomada de 230 V e válvulas de entrada de ar totalmente abertas. O consumo de energia pode variar em diferentes tensões de tomada. A quantidade de ar aspirada, assim como os níveis máximo e mínimo de água, depende da salinidade da água e do ajuste das válvulas de entrada de ar. Portanto, as medições feitas pelo usuário podem diferir das listadas acima.

	Potência da Bomba	Indicador no Tubo
Aquarium	[%]	level
Altamente povoado	65 - 80	6 - 8
Moderadamente povoado	50 - 70	4 - 6
Pouco povoado	40 - 60	2 - 5

Tab. 3. Potência de Bomba e Nível de Água Recomendados na Câmara de Reação em Relação ao Povoamento do Aquário

PROCESSO DE MONTAGEM DO SKIMMER DE PROTEÍNA

1. Certifique-se de que você tem espaço suficiente para trabalhar.
2. Remova a câmara de reação da embalagem.
3. Desparafuse os parafusos que fixam a câmara de reação à base do skimmer.
4. Retire a bomba da embalagem.
5. Coloque a bomba no suporte localizado na base do skimmer.
6. Passe o cabo de alimentação da bomba pela ranhura designada.
7. Coloque a base da câmara de mídia biológica na saída superior da bomba.
8. Rosqueie um nipple (conexão de 32 mm) na saída superior da bomba.
9. Despeje a mídia Life Bio Fil na câmara.
10. Coloque a tampa na câmara de mídia biológica e sobre o nipple.
11. Se você não desejar usar a câmara de mídia biológica, basta rosquear o nipple de 32 mm na saída superior da bomba.
12. Coloque a câmara de reação sobre a base do skimmer com a bomba e aperte todos os parafusos.
13. Remova o conector Venturi e os dois tubos de silicone mais longos e conecte-os às conexões apropriadas.
14. Coloque o anel de silicone branco (O-ring) no lado do Venturi que se conecta à bomba.
15. Encaixe o Venturi na saída da bomba, garantindo que o O-ring vede a conexão de forma segura.
16. Prenda os dois suportes do filtro de CO₂ à flange da câmara de reação usando quatro parafusos na posição escolhida.
17. Insira o skimmer no sump ou continue a montagem sobre uma superfície de trabalho. Observação: mover um skimmer totalmente montado para o sump pode fazer com que o conteúdo dos filtros e câmaras derrame.
18. Coloque uma esponja no fundo de cada filtro de CO₂ e, em seguida, adicione lentamente a mídia absorvente de CO₂, tomando cuidado para que o pó não entre na câmara biológica.

19. Conecte os dois tubos de silicone mais curtos às conexões nas tampas dos filtros de CO₂.
20. Coloque as tampas com os tubos sobre os filtros.
21. Insira os filtros de CO₂ com a mídia nos suportes da flange da câmara de reação.
22. Conecte o tubo de silicone do conector Venturi às válvulas na parte inferior dos filtros de CO₂.
23. Coloque o copo de espuma sobre a flange da câmara de reação.
24. Instale a válvula flutuante na parte inferior da tampa do copo e na base da câmara de carvão ativado.
25. Passe o cabo de sinal da válvula flutuante pela ranhura designada na tampa.
26. Coloque a tampa sobre o copo de espuma.
27. Insira a esponja de grande diâmetro na câmara de carvão ativado.
28. Adicione o carvão ativado (Carbon) na câmara.
29. Coloque a tampa sobre a câmara de carvão ativado.
30. Conecte os tubos das tampas dos filtros de CO₂ às conexões na tampa da câmara de carvão ativado.
31. Conecte o cabo de alimentação da bomba e o cabo de sinal da válvula flutuante ao controlador.
32. Plugue o cabo de alimentação da bomba na tomada apropriada do controlador.
33. Conecte a fonte de alimentação à tomada e ligue a bomba.
34. Usando as válvulas de ajuste na parte inferior dos filtros de CO₂, regule o fluxo de ar até que o nível de ruído seja aceitável para você.
35. Ajuste a potência da bomba e o nível de água na câmara de reação.

AVISO:

- Não opere a bomba a seco.
- Mantenha o controlador e a fonte de alimentação acima do nível de água do sump e longe de respingos.

GARANTIA:

Este produto possui garantia de 2 anos contra defeitos de fabricação.

A GARANTIA NÃO COBRE:

- Falhas do produto devido a uso inadequado.
- Falhas do produto devido à instalação incorreta.
- Falhas do produto causadas pela entrada de objetos estranhos no skimmer.
- Falhas do produto causadas por exposição excessiva ao ozônio.
- Danos ao equipamento causados por queda, quebra ou esmagamento.



AF150

ALL-IN SKIM

SNABBSTARTSGUIDE

SWE

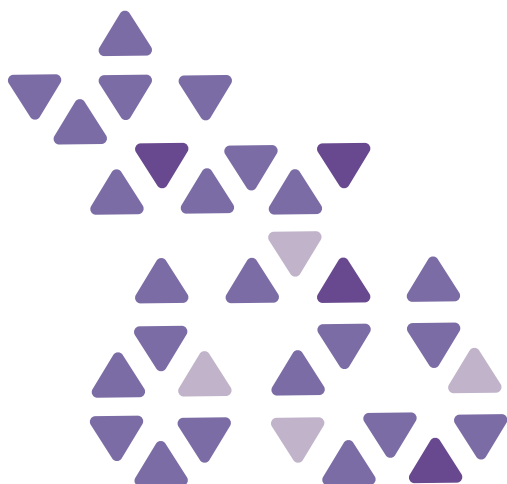

FÖRPACKNINGENS INNEHÅLL:

1. Reaktionskammare
2. Skumkopp
3. Aktivt kolkammare
4. Svamp för kolkammare
5. CO₂-filter – 2x
6. Fästen för CO₂-filter – 2x
7. Svampar för CO₂-filter – 4x
8. Biologisk mediekammare
9. Skimmerbas med pumpfäste och silikonfötter
10. Reeflow 2300-pump
11. Kontroller
12. Strömförsörjning
13. Flottörventil
14. Venturi
15. Silikon O-ring
16. Silikonslang – 4x
17. Silikonslang med skruv – 1x
18. Skruvar – 9x
19. Kol 400 ml
20. Air Scrubber-media 800 ml
21. Life Bio Fil 400 ml

Aquaforest proteinskimrar är avsedda för användning endast i öppna filtreringssystem, så kallade sumpar. Se tekniska data angående rekommenderad vattennivå i tanken (Fig. 1). För stabil och effektiv skimmerdrift måste en konstant vattennivå upprätthållas i kammaren där enheten är placerad.

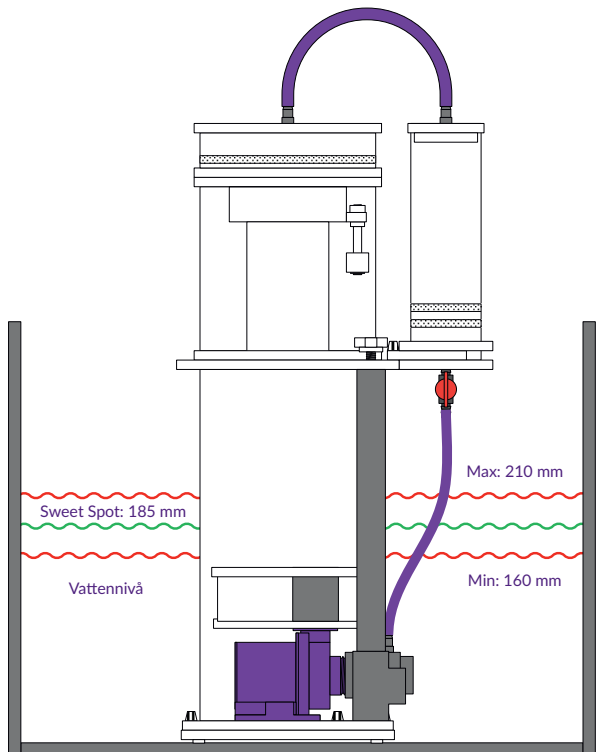
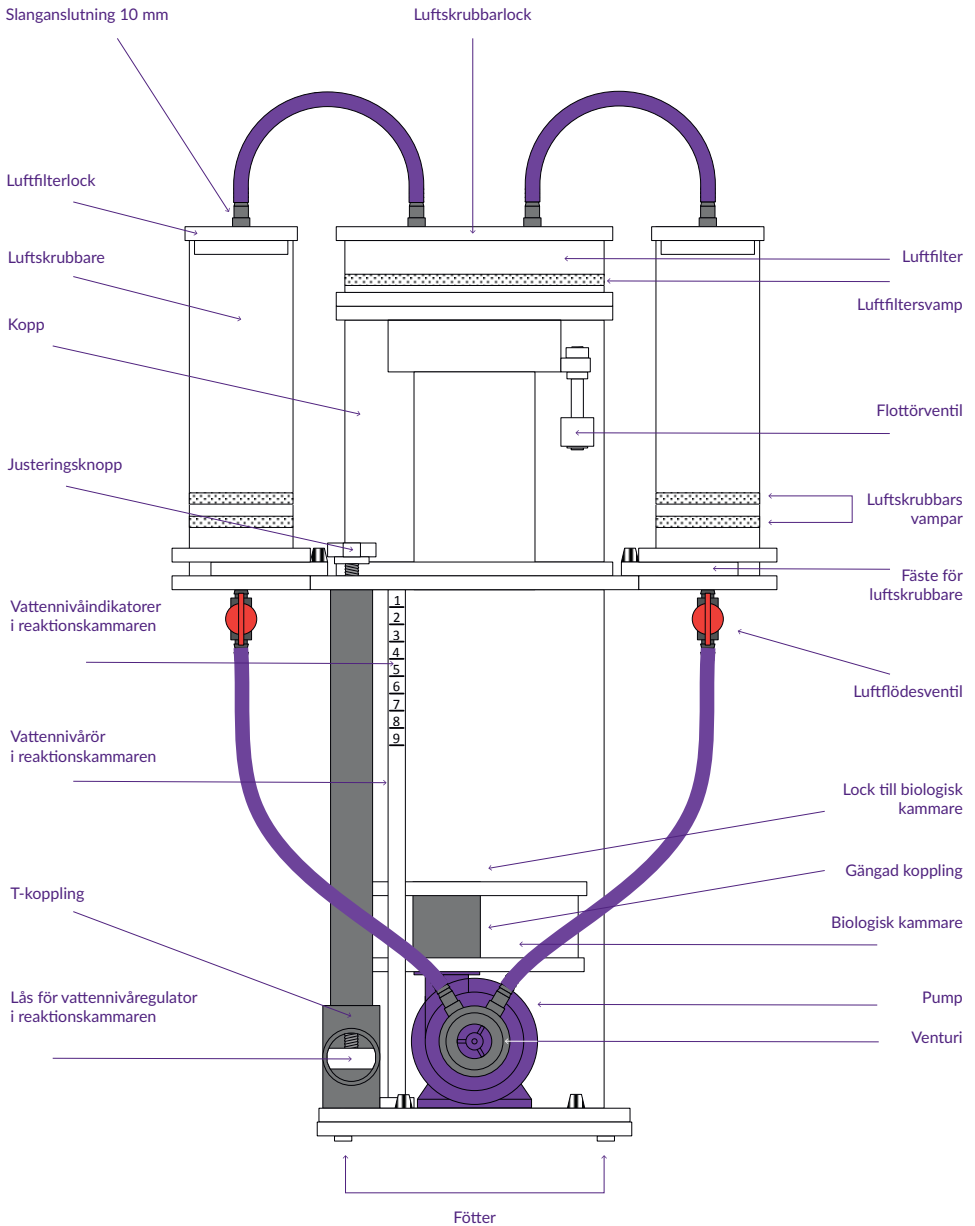

Fig. 1. Minimi-, maximum- och optimala vattennivåer i sumpen



	Model	All in Skim 150	
Mått	Total höjd med anslutningar	555 mm	21,85"
	Bas mått	186 x 182 mm	7,32 x 7,17"
	Reaktionskammare diameter	150 mm	5,91"
	Reaktionskammare höjd	300 mm	11,81"
	Skumkopp höjd	140 mm	5,51"
	CO2-filterkammare höjd	195 mm	7,68"
	Luftfilterkammare höjd	30 mm	1,18"
	Biologisk mediekammare höjd	50 mm	1,97"
Pump	Namn Luftflöde Strömförbrukning	Reeflow 2300 upp till 620 l/h upp till 28 W	
Volym	Reaktionskammare volym	4,88 L	1,29 Gal
	Kopp hals volym	0,38 L	0,1 Gal
	Skumkopp volym	1,49 L	0,39 Gal
	CO2-scrubber volym	0,45 L	0,12 Gal
	Två CO2-scrubbers volym	0,90 L	0,24 Gal
	Luftfilter volym	0,48 L	0,13 Gal
	Biologisk mediekammare volym	0,45 L	0,12 Gal
Akvariekapa- citet	Kraftigt befolkat	upp till 350 L	93 Gal
	Måttligt befolkat	upp till 500 L	132 Gal
	Lätt befolkat	upp till 750 L	198 Gal
Vattennivå	Rekommenderat minimum	160 mm	6,30"
	Rekommenderat maximum	200 mm	7,87"
	Optimal / Sweet spot	185 mm	7,28"

Tab. 1. Skimmer-specifikation

**VATTENNIVÅ
I SUMPEN**

Pumpeffekt	Ström- förbrukning **	Luftflöde	Vattennivå		
			Optimal	Minimum	Maximum
[%]	[W]	[l/h]	[cm/in]	[cm/in]	[cm/in]
10	3.8	-	-	-	-
20	6.1	-	-	-	-
30	8.4	150	12* / 4.72*	11* / 4.33*	13* / 5.12*
40	10.6	210	16 / 6.30	13* / 5.12*	19 / 7.48
50	12.9	300	19 / 7.48	14* / 5.51*	24* / 9.45*
60	15.2	390	18.5 / 7.28	14* / 5.51*	23* / 9.06*
70	17.5	470	18.5 / 7.28	14* / 5.51*	22* / 8.66*
80	19.9	540	18.5 / 7.28	15* / 5.91	21* / 8.27*
90	22.4	600	18.5 / 7.28	16 / 6.30	20 / 7.87
100	24.7	650	18.5 / 7.28	17 / 6.30	19 / 7.48

Tabell 2. Rekommenderade vattennivåer i reaktionskammaren

*Värden markerade med asterisk anger ungefärliga mätningar. Maximum- och minimivattennivåerna i sumpen kan skilja sig från de som rekommenderas av Aquaforest. Skimmern kan dock fungera vid olika vattennivåer förutsatt att parametrar som pumpeffekt och salthalt uppfylls. Aquaforest garanterar inte korrekt skimmerfunktion vid vattennivåer under 16 cm eller över 21 cm.

**Mätningarna utfördes med vattensalthalt på 35 ppt, uttagsspänning på 230 V och fullt öppna luftintagsventiler. Strömförbrukningen kan variera vid olika uttagsspänningar. Mängden indragen luft, samt maximum- och minimivattennivåer, beror på vattensalthalten och justeringen av luftintagsventilerna. Därför kan mätningar som utförs av användaren skilja sig från de som anges ovan.

	Pumpeffekt	Indikator på slang
Aquarium	[%]	level
Kraftigt befolkat	65 - 80	6 - 8
Måttligt befolkat	50 - 70	4 - 6
Lätt befolkat	40 - 60	2 - 5

Tabell 3. Rekommenderad pumpeffekt och vattennivå i reaktionskammaren i förhållande till akvariets befolkning

MONTERINGSPROCESS FÖR PROTEINSKIMMER

1. Se till att du har tillräckligt med utrymme att arbeta.
2. Ta bort reaktionskammaren från lådan.
3. Skruva loss skruvarna som fixerar reaktionskammaren till skimmerbasen.
4. Ta ut pumpen från förpackningen.
5. Placera pumpen i fästet i skimmerbasen.
6. Trä pumpens strömkabel genom den avsedda skåran.
7. Placera basen för den biologiska mediekammaren på pumpens övre utlopp.
8. Skruva fast en 32 mm nippel på pumpens övre utlopp.
9. Håll Life Bio Fil-media i kammaren.
10. Placera locket på den biologiska mediekammaren och nipplen.
11. Om du inte vill använda den biologiska mediekammaren, skruva helt enkelt fast 32 mm nipplen på pumpens övre utlopp.
12. Placera reaktionskammaren på skimmerbasen med pumpen och dra åt alla skruvar.
13. Ta bort Venturi-kopplingen och de två längre silikonlangarna, och anslut dem till lämpliga kopplingar.
14. Placera den vita silikon O-ringen på Venturi-sidan som fästs vid pumpen.
15. Tryck Venturin på pumpkopplingen så att O-ringen tätar anslutningen säkert.
16. Fäst de två CO₂-filterfästena på reaktionskammarens fläns med fyra skruvar i vald position.
17. Sätt in skimmern i sumpen, eller fortsatt montering på en arbetsyta. Notera: att flytta en fullt monterad skimmer till sumpen kan orsaka att innehållet i filter och kammare spill ut.
18. Placera en svamp i botten av varje CO₂-filter, tillsätt sedan långsamt CO₂-absorberande media, se till att damm inte kommer in i den biologiska kammaren.

19. Anslut de två kortare silikonslangarna till kopplingarna på CO₂-filterlocken.
20. Placera locken med slangar på filtren.
21. Sätt in CO₂-filtren med media i fästena på reaktionskammarens fläns.
22. Anslut silikonslangen från Venturi-kopplingen till ventilerna i botten av CO₂-filtren.
23. Placera skumkoppen på reaktionskammarens fläns.
24. Installera flottörventilen i botten av koppens lock och basen för den aktiva kolkammaren.
25. Trä flottörventilens signalkabel genom den avsedda skåran i locket.
26. Placera locket på skumkoppen.
27. Sätt in den stora diametern svampen i den aktiva kolkammaren.
28. Tillsätt det aktiva kolet (Carbon) i kammaren.
29. Placera locket på den aktiva kolkammaren.
30. Anslut slangarna från CO₂-filterlocken till kopplingarna på den aktiva kolkammarens lock.
31. Anslut pumpens strömkabel och flottörventilens signalkabel till kontrollern.
32. Anslut pumpens strömkabel till lämpligt uttag på kontrollern.
33. Anslut strömförsörjningen till uttaget och starta pumpen.
34. Använd justeringsventilerna i botten av CO₂-filtren för att ställa in luftflödet så att ljudnivån är acceptabel för dig.
35. Justera pumpeffekten och vattennivån i reaktionskammaren.

VARNING:

- Kör inte pumpen torr.
- Håll kontrollern och strömförsörjningen ovanför sumpens vattennivå och borta från stänk.

GARANTI:

Denna produkt har 2 års garanti som täcker tillverkningsfel.

GARANTIN TÄCKER INTE:

- Produktfel på grund av felaktig användning.
- Produktfel på grund av felaktig installation.
- Produktfel orsakat av främmande föremål som kommer in i skimmern.
- Produktfel orsakat av överdriven ozonexponering.
- Utrustningsskador orsakade av fall, brott eller krossning.